

User Guide | Guide de l'utilisateur | Guía del Usuario



Stereo Receiver | Récepteur stéréo | Receptor estéreo

NS-R2000

Insignia NS-R2000 Stereo Receiver

Contents

Introduction	1
Safety information	1
Features	3
Setting up your receiver	4
Using your receiver	7
Maintaining	13
Troubleshooting	13
Specifications	14
Warranty	15
Français	16
Español	34

Introduction

Congratulations on your purchase of a high-quality Insignia product. Your NS-R2000 represents the state of the art in stereo receiver design and is designed for reliable and trouble-free performance.

Safety information

Electric shock warning



CAUTION
Risk of Electric Shock
Do Not Open



Warning

To reduce the risk of electric shock, do not remove the cover or back. There are no user-serviceable parts inside. Refer servicing to qualified service personnel.



This lightning flash with arrowhead symbol within an equilateral triangle is intended to alert the user to the presence of uninsulated dangerous voltage within your receiver's enclosure that may be of sufficient magnitude to constitute a risk of electric shock to persons.



The exclamation point within an equilateral triangle is intended to alert the user to the presence of important operating and maintenance (servicing) instructions in the literature accompanying your receiver.

Warning

To prevent fire or electric shock hazard, do not expose this receiver to rain or moisture.

Caution

Your receiver should not be exposed to water (dripping or splashing) and no objects filled with liquids, such as vases, should be placed on your receiver.

Ventilation

Caution

Do not block any ventilation openings. Install in accordance with these instructions.

Slots and openings in the cabinet are provided for ventilation and to ensure reliable operation of your receiver and to protect it from over-heating.

The openings should never be blocked by placing your receiver on a bed, sofa, rug, or other similar surface. This receiver should not be placed in a built-in installation such as a bookcase or rack unless correct ventilation is provided or these instructions have been adhered to.

Power cord

Caution

We recommend that most appliances be placed upon a dedicated circuit—a single outlet circuit which powers only that appliance and has no additional outlets or branch circuits. Check the specification page of this manual for power requirements.

Do not overload wall outlets. Overloaded wall outlets, loose or damaged wall outlets, extension cords, frayed power cords, or damaged or cracked wire insulation are dangerous. Any of these conditions could result in electric shock or fire.

Periodically examine your receiver cord, and if its appearance indicates damage or deterioration, unplug it, discontinue use of your receiver, and have the cord replaced with an exact replacement part by an authorized service provider.

Protect the power cord from physical or mechanical abuse, such as being twisted, kinked, pinched, closed in a door, or walked upon. Pay particular attention to plugs, wall outlets, and the point where the cord exits your receiver.

To disconnect power from the outlet, pull out the plug. When installing your receiver, make sure that the plug is easily accessible.

Important safety instructions

Caution

Read and observe all warnings and instructions in this manual and those marked on your receiver. Retain this manual for future reference.

This receiver has been designed and manufactured to assure personal safety. Improper use can result in electric shock or fire hazard. The safeguards incorporated in this receiver will protect you if you observe the following procedures for installation, use, and servicing. This receiver does not contain any parts that can be repaired by you.

Do not remove the cabinet cover or you may be exposed to dangerous voltage. Refer servicing to qualified service personnel only.

- All of these safety and operating instructions should be read before your receiver is operated.
- The safety, operation, and use instructions should be retained for future reference.
- All warnings on your receiver and in the operating instructions should be adhered to.
- All operation and use instructions should be followed.
- Do not use this receiver near water. For example, do not use this receiver near a bath tub, wash bowl, kitchen sink, laundry tub, in a wet basement, near a swimming pool, and other areas located near water.
- Clean only with dry cloth. Unplug this receiver from the wall outlet before cleaning. Do not use liquid cleaners.

- Do not block any ventilation openings. Install in accordance with these instructions. Slots and openings in the cabinet are provided for ventilation, to ensure reliable operation of your receiver, and to protect it from over-heating. The openings should never be blocked by placing your receiver on a bed, sofa, rug or other similar surface. This receiver should not be placed in a built-in installation such as a bookcase or rack unless correct ventilation is provided or these instructions have been adhered to.
- Do not install near any heat sources such as radiators, heat registers, stoves, or other electronic devices (including amplifiers) that produce heat.
- Do not defeat the safety purpose of the polarized or grounding-type plug. A polarized plug has two blades with one wider than the other. A grounding type plug has two blades and a third grounding prong. The wide blade or the third prong are provided for your safety. If the provided plug does not fit into your outlet, consult an electrician for replacement of the obsolete outlet.
- Protect the power cord from being walked on or pinched particularly at plugs, receptacles, and the point where they exit from your receiver.
- Use only attachments or accessories specified by Insignia.
- Use only with the cart, stand, tripod, bracket, or table specified by Insignia, or sold with this receiver. When a cart is used, use caution when moving the cart/receiver combination to avoid injury from tip-over.
- If an outside antenna or cable system is connected to your receiver, make sure that the antenna or cable system is grounded to provide some protection against voltage surges and built-up static charges. Article 810 of the National Electrical Code, ANSI/NFPA 70, provides information with regard to proper grounding of the mast and supporting structure, grounding of the lead-in wire to an antenna discharge unit, size of grounding conductors, location of antenna-discharge unit, connection to grounding electrodes, and requirements for the grounding electrode.

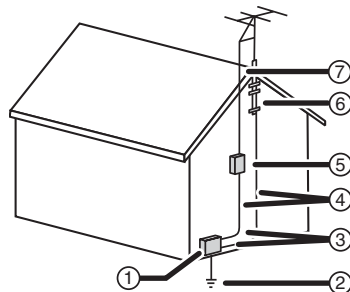

Reference	Grounding component
1	Electric service equipment

Reference	Grounding component
2	Power service grounding electrode system (NEC Art 250, Part H)
3	Ground clamp
4	Grounding conductors (NEC Section 810-21)
5	Antenna discharge unit (NEC Section 810-20)
6	Ground clamp
7	Antenna lead-in wire

- Use No. 10AWG (5.3 mm²) copper, No. 8AWG (8.4 mm²) aluminum, No. 17AWG (1.0 mm²) copper-clad steel or bronze wire, or larger, as a ground wire.
- Secure the antenna lead-in and ground wires to the house with stand-off insulators spaced from 4-6 feet (1.22-1.83 meter) apart.
- Mount the antenna discharge unit as close as possible to where the lead-in enters the house.
- Use a jumper wire not smaller than No. 6AWG (13.3 mm²) copper, or the equivalent, when a separate antenna-grounding electrode is used. See ANSI/NFPA70.
- Unplug this receiver during lightning storms or when unused for long periods of time.
- Refer all servicing to qualified service personnel. Servicing is required when your receiver has been damaged in any way, such as power-supply cord or plug is damaged, liquid has been spilled or objects have fallen into your receiver, your receiver has been exposed to rain or moisture, does not operate normally, or has been dropped.
- When replacement parts are required, be sure the service technician uses replacement parts specified by the manufacturer or have the same characteristics as the original part. Unauthorized substitutions may result in fire, electric shock, or other hazards.
- Upon completion of any service or repairs to this receiver, ask the service technician to perform safety checks to determine that your receiver is in proper operation condition.

Features

Front controls

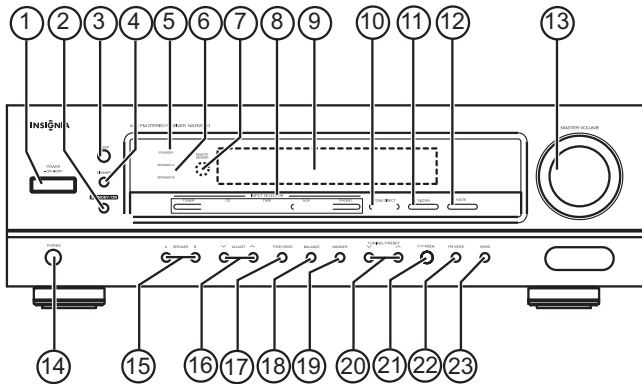

Item	Description
1	POWER button
2	STANDBY/POWER ON button
3	SLEEP button
4	DIMMER button
5	STANDBY indicator
6	SPEAKER indicator
7	Remote sensor
8	INPUT SELECTOR buttons
9	Florescent display
10	TONE DIRECT button
11	PRESETS button
12	MUTE button
13	MASTER VOLUME control knob
14	HEADPHONE jack
15	SPEAKER A and SPEAKER B buttons
16	ADJUST ▲/▼ buttons
17	TONE MODE button
18	BALANCE button
19	MEMORY button
20	TUNING/PRESET ▲/▼ buttons
21	TUNING/PRESET MODE button
22	FM MODE button
23	BAND button

Florescent display

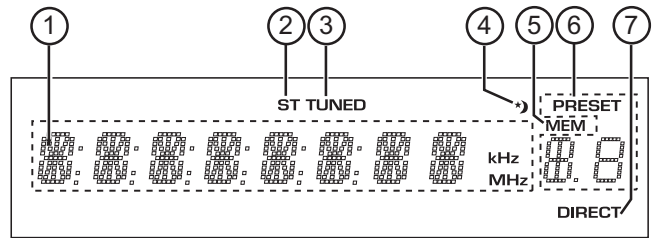

Item	Description
1	Input, frequency, volume level, operating information
2	STEREO indicator
3	TUNED indicator
4	SLEEP indicator
5	MEMORY indicator
6	Preset number, sleep time display
7	DIRECT indicator

Back

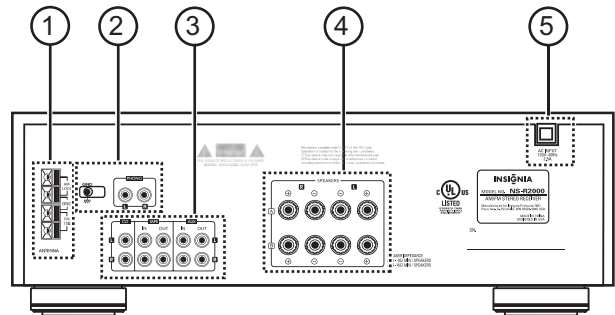

Item	Description
1	AM and FM antenna jacks
2	PHONO jacks
3	AUDIO jacks
4	Speaker jacks
5	AC power cord

Remote control

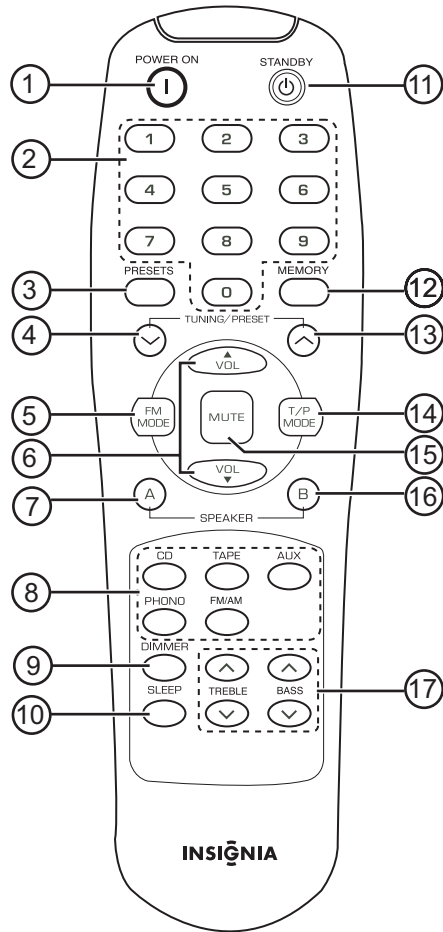

Item	Description
1	POWER ON button
2	Numeric keypad
3	PRESETS button
4	TUNING/PRESET ▼ button
5	FM MODE button
6	VOLUME ▲/▼ buttons
7	SPEAKER A button
8	Input selector buttons
9	DIMMER button
10	SLEEP button
11	STANDBY button
12	MEMORY button
13	TUNING/PRESET ▲ button
14	TUNING/PRESET MODE button
15	MUTE button
16	SPEAKER B button
17	TREBLE/BASE ▲/▼ buttons

Setting up your receiver

Unpacking your receiver

Your box includes the following:

- One receiver
- One remote control with two batteries
- This User Guide
- AM and FM antennas

Warning

Do not plug the AC cord into the AC outlet until all connections are completed.

Note

Be sure to observe the color coding when connecting audio and speaker cords.

Note

Make connections firmly and correctly. Failure to do this can cause loss of sound, add noise to the sound, or damage your receiver.

Locating your receiver

- Install your receiver on a stable flat surface. Position your receiver so that it can have a direct line of sight to the remote control.
- Do not expose your receiver to extremes of temperature or humidity.
- Avoid placing your receiver on a hot surface such as on top of other hot running equipment. Make sure that there is adequate ventilation to your receiver.

Caution

Do not install this receiver in a confined space such as a bookcase.

Note

Connect the AC cord only after the speakers, antenna, and all optional equipment have been connected. Never make or change any connections with the power turned on.

Connecting the antennas

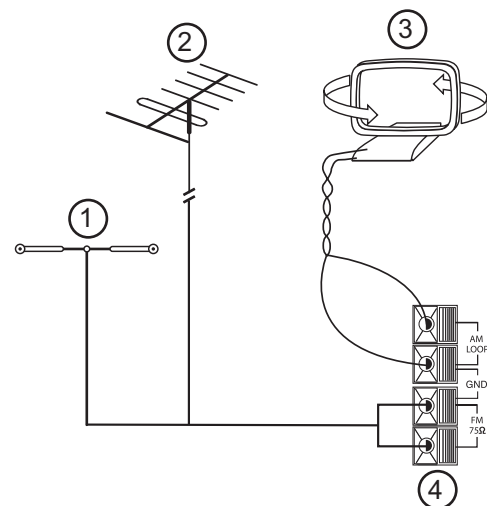

Item	Description
1	FM (indoor) antenna
2	FM (outdoor) antenna
3	AM loop antenna

Item	Description
4	Antenna jacks

To connect the antennas:

- 1 Connect the FM antenna to your receiver.

Note
If you are using an indoor FM antenna, change the position of the antenna until you get the best reception of your favorite FM stations.

Note
To improve reception, you may use a 75 Ω outdoor antenna instead of an indoor antenna. Disconnect the indoor antenna before replacing it with an outdoor antenna.

- 2 Connect the AM loop antenna to the receiver.

Note
Place the AM loop antenna as far as possible from the receiver, television, speaker cords, and the AC cord. Change the position of the antenna until you get the best reception of your favorite AM stations.

Note
To improve reception, you may use an outdoor AM antenna instead of a loop AM antenna. Disconnect the indoor antenna before replacing it with an outdoor antenna.

Connecting a CD player

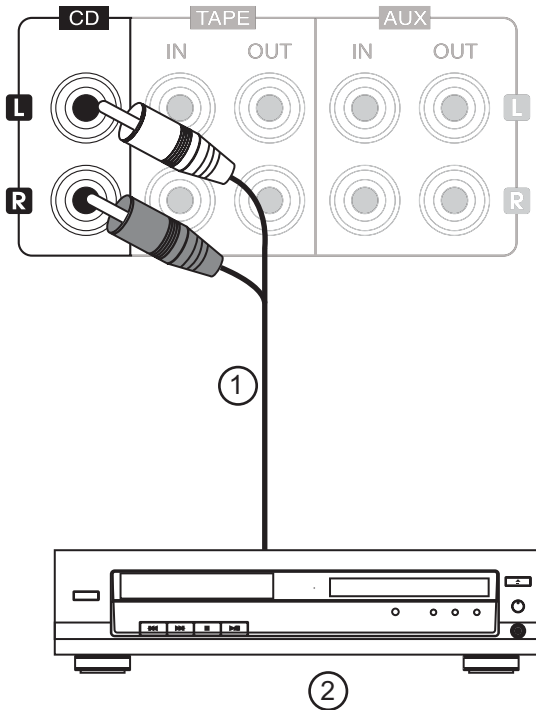

Item	Description
1	RCA audio cords.
2	CD Player

Connecting a tape deck

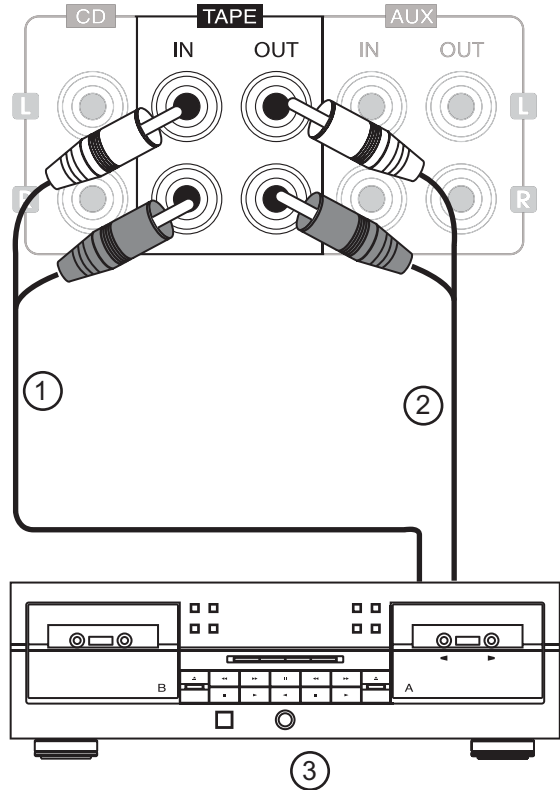

Item	Description
1	Tape play.
2	Tape record.

Connecting an additional device

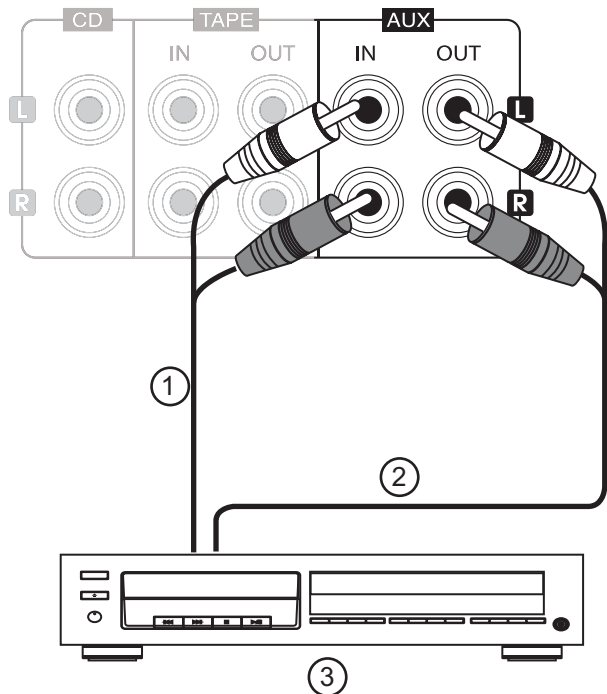

Item	Description
1	Tape/MD play.
2	Tape/MD record.

Item	Description
3	MD recorder or other device.

Connecting a turntable

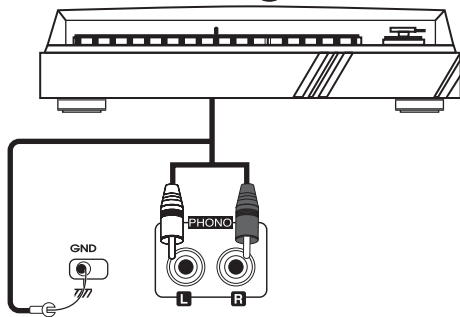

Note
To connect a turntable with an MC type cartridge, use a separate head amplifier or step-up transformer.

Connecting speakers

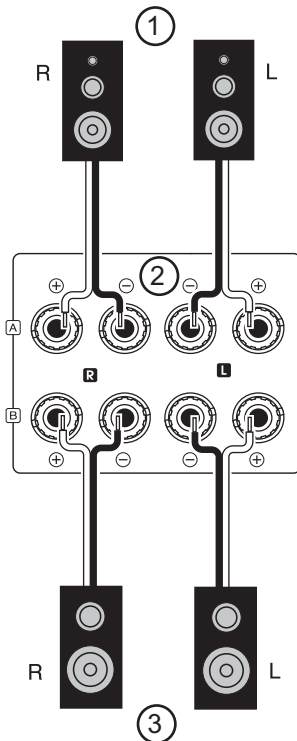

Item	Description
1	Speaker A.
2	Speaker jacks.
3	Speaker B.

Caution
Use speakers with an impedance of 8 Ω or more if using only the SPEAKER A or SPEAKER B terminals. Use speakers with an impedance of 16 Ω or more if using both the SPEAKER A or SPEAKER B terminals.

Caution
Do not let the bare speaker wires touch each other or any metal part of this receiver. Doing so may damage the receiver or speaker.

To connect your speakers:

- Connect your speaker cables to the receiver.

Notes

- If you have only one pair of speakers, connect them to the SPEAKER A terminals.
- Connect a second pair of speakers to the SPEAKER B terminals.

Be sure to connect the speakers firmly and correctly according to the channel (left and right) and the polarity (+ and -). If you do not make the connections correctly, you will not hear any sounds from the speakers.

If the sound is unnatural and lacks bass, the speaker polarity is incorrect.

Connecting headphones



To connect your headphones:

- Insert the headphone plug into the headphone jack on the receiver.

Notes
To hear sound from the headphones, make sure the **SPEAKER A** and **SPEAKER B** buttons are set to off.

Connecting the power

To connect your receiver to power:

- Plug the power cord into an AC outlet.

Installing batteries

Caution
Do not use Ni-Cd rechargeable batteries in this remote control.

To install the batteries:

- 1 Remove the cover.

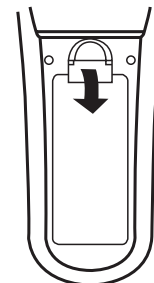

- 2 Load two type AAA batteries into the compartment matching the polarity indicated.

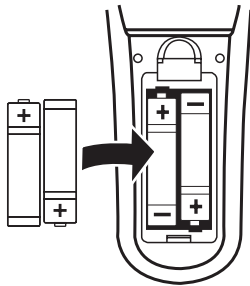

- 3 Replace the cover.

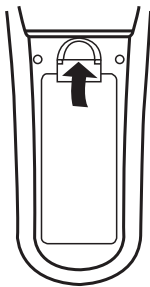

Note
Remove the batteries if they are not to be used for a long period of time.

Using the remote control

Use the remote control by pointing it towards the receiver's remote sensor window. Objects between the remote control and sensor window may prevent proper operation.

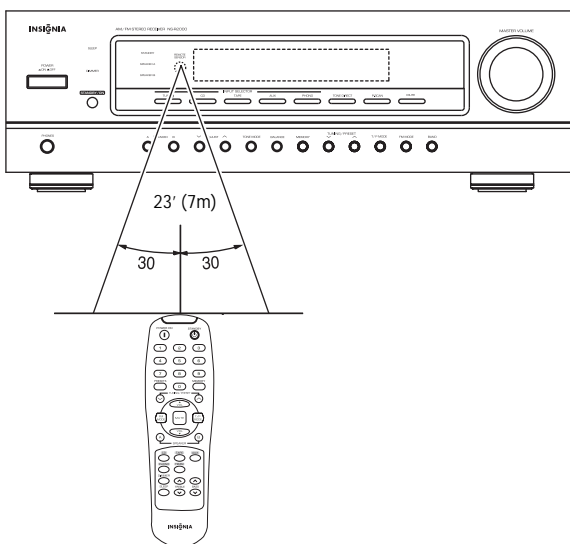

Use the remote control within about 23 feet (7 meters) of the receiver and within 30 degrees of perpendicular to the front of the receiver.

Caution

- Do not expose the remote control to shock. In addition, do not expose the remote control to liquids, and do not place in an area with high humidity.
- Do not place the remote control under direct sunlight. The heat may cause deformation of the remote control.
- The remote control may not work properly if the remote sensor window of the receiver is under direct sunlight or strong lighting. In such a case, change the angle of the lighting or receiver, or operate the remote control closer to the remote sensor window.

Using your receiver

Tip

The following settings are stored in memory before the receiver is turned off:

- INPUT SELECTOR settings
- Preset stations.

If the electricity fails or the AC power cord is unplugged for more than two weeks, your memory is cleared.

Listening to a program

To listen to a program:

- 1 Press the **POWER** button on the receiver to put the receiver in Standby mode. The **STANDBY** indicator lights up.

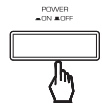

Tip

You can turn the receiver off by pressing the **POWER** button on the receiver while it is in Standby mode.

- 2 Press the **POWER ON** button on the remote control to turn the receiver on.

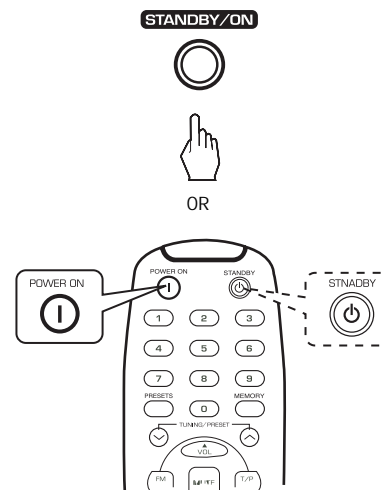

Tip

You can put the receiver in Standby mode by pressing the **STANDBY** button on the remote control when the receiver is on.

Tip

With the receiver in Standby mode, you can also turn the power on by pressing an Input Selector button.

- To hear sound from the speakers, press the **SPEAKER A** or **SPEAKER B** button to turn the corresponding speakers on. The corresponding **SPEAKER** indicator lights up and sound can be heard from the speakers.

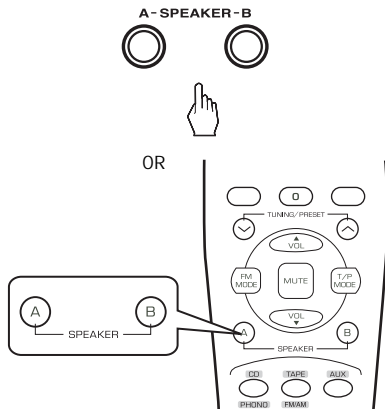

-OR-

To hear sound from headphones, press the **SPEAKER A** or **SPEAKER B** button to turn the corresponding speakers off. The corresponding **SPEAKER** indicator goes off and sound can be heard from the headphones.

- Press an Input Selector button to select the input source.

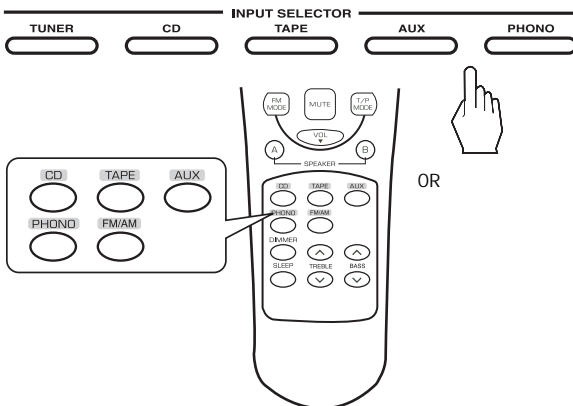

Note

Each time the tuner or the **FM/AM** button is pressed, the band changes as follows:

- FM
- AM

- Run the component for playback.

- Turn the **MASTER VOLUME** dial or press the **VOLUME ▲/▼** buttons to adjust the sound level.

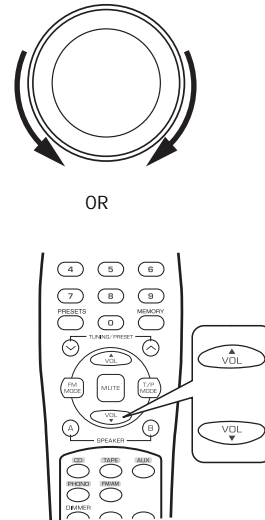

-OR-

Press the **MUTE** button to turn the sound off. **MUTE** flickers on the display. Press the **MUTE** button again to turn the sound back on.

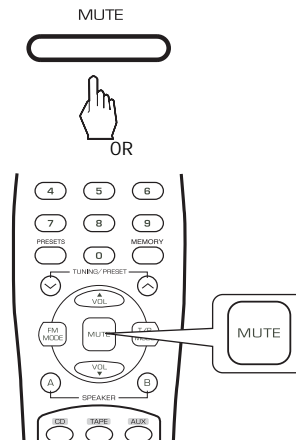

Adjusting the tone

To adjust the tone:

- Press the **TONE MODE** button to enter the tone mode. The tone mode is displayed for several seconds.

TONE MODE



Note

Each time the **TONE MODE** button is pressed, the corresponding tone mode is selected and shown for three seconds as follows:

- BASS
- TRBL

Note

Each time the ton direct function is activated, the tone mode cannot be entered and **TON DIR** flickers for two seconds.

- 2 Within the tone mode, press the ▲ or ▼ to adjust the tone.

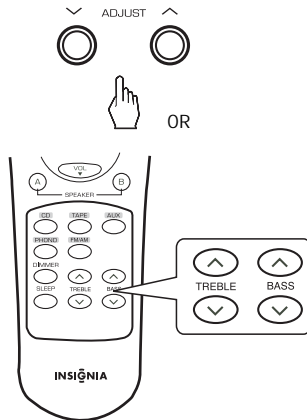

Note

- If the tone display disappears, start again from step 1.
- When pressing the TREBLE up/down or BASS up/down buttons, you can skip step 1.
- Extreme settings at high volume may damage your speakers.
- In general, the bass and treble levels are adjusted to 0.

- 3 Press the **TONE DIRECT** button to listen to a program without the tone effect.

Note

- **TON DIR** is displayed, **DIRECT** lights up and the sound bypasses the tone circuitry.
- To cancel the tone direct function, press this button again. **TON CTRL** and **DIRECT** turns off.

Adjusting the sound volume balance

To adjust the sound volume balance:

- 1 Press **Balance**. **BAL** and the balance level are displayed for three seconds.



- 2 Adjust the sound volume balance between the left and right speakers.

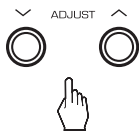

Note

- If the balance display disappears, start again from step 1.
- In general, the balance levels are adjusted to 0.

Listening to radio broadcasts

Auto tuning

To auto tune a radio station:

- 1 Press **TUNER** on the receiver or **FM/AM** on the remote control to select the band.

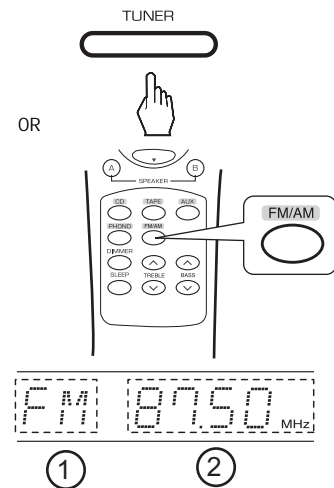

Item	Description
1	Band
2	Frequency

Each time this button is pressed, the band changes from AM to FM, and vice versa. When the tuner is selected by pressing the **TUNER** or the **FM/AM** button, you can select the band by pressing the **BAND** button on the front panel as well.

- 2 Press **T/P MODE** to select the tuning mode.

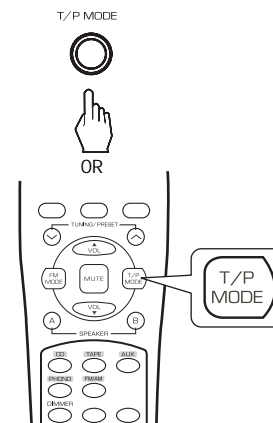

Note

Each time this button is pressed, the mode changes as follows:

- **TUNING** mode—**PRESET** turns off.
- **PRESET** mode—**PRESET** lights up..

- 3 Press and hold the **TUNING/PRESET ▲/▼** buttons for more than 0.5 seconds.

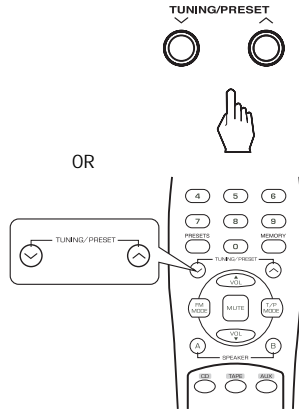

The tuner searches until a station of sufficient strength has been found. The display shows the tuned frequency and TUNED.

If the station found is not the station you want to listen to, repeat this procedure.

Weak stations are skipped during auto tuning.

Manual tuning

Manual tuning is useful when you already know the frequency of the station you want to listen to.

To manually tune a radio station:

- 1 Press **TUNER** on the receiver or **FM/AM** on the remote control to select the band.

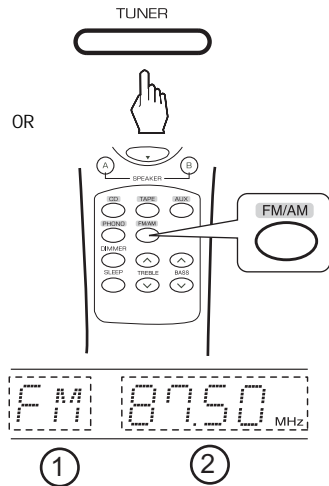

Item	Description
1	Band
2	Frequency

Each time this button is pressed, the band changes from AM to FM.

- 2 Press **T/P MODE** to select the tuning mode.

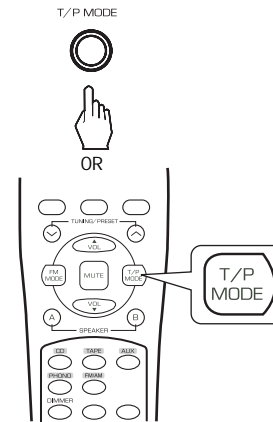

PRESETS turns off.

- 3 Press the **TUNING/PRESET ▲/▼** buttons repeatedly until the right frequency has been reached.

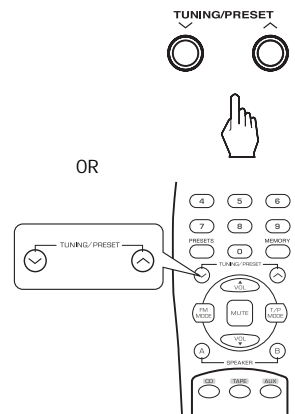

Presetting

To preset a radio station:

- 1 Tune to the station with auto or manual tuning.
- 2 Press the **MEMORY** button. **MEM** flickers for five seconds.

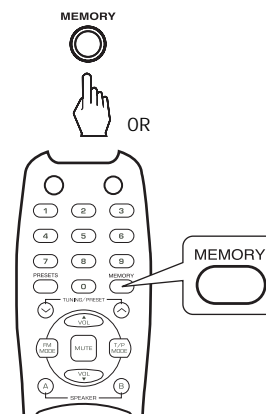

- 3 Select a preset number between 1 and 30, then press the **MEMORY** button.

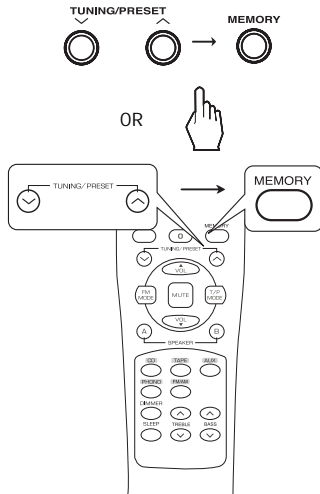

- 3 Press the **PRESET ▲/▼** buttons on the receiver.

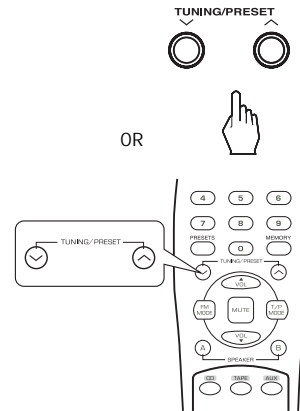

-OR-

Enter the preset number using the numeric keypad.

Notes

- When using the numeric keypad on the remote control, press the number you want. If your number is greater than nine, enter the first digit, then enter the second digit within two seconds.
- The station has been stored in memory. When using the numeric keypad, the station is stored automatically without pressing the **MEMORY** button.
- A stored frequency is erased from memory by storing another frequency in its place.
- If MEM goes off, start again from step 2.

Notes

When using the numeric keypad on the remote control, press the number you want. If your number is greater than nine, enter the first digit, then enter the second digit within two seconds.

- 4 Repeat this procedure to memorize additional stations.

Tuning to preset stations

To tune to a preset station:

- 1 Select the tuner as the input source.
- 2 Press **T/P MODE** to select the preset mode.

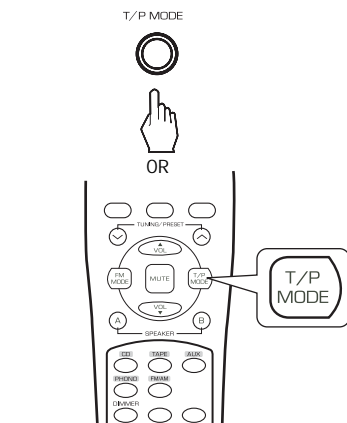

PRESETS lights up.

Scanning preset stations in sequence

To scan preset stations:

- 1 Press the **PRESETS** button on the remote control.

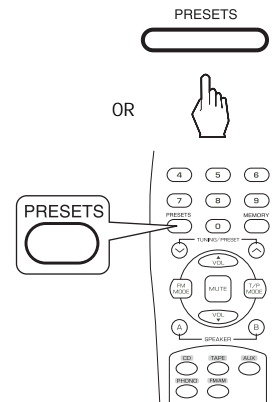

The receiver starts scanning the stations in the preset sequence. Each station is sampled for five seconds.

- 2 Press the **PRESETS** button again to stop scanning.

Listening to FM stereo broadcasts

To listen to FM stereo broadcasts:

- While listening to an FM broadcast, press the **FM MODE** button.

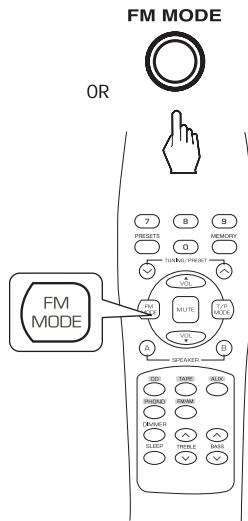

Note

Each time this button is pressed, the FM mode changes as follows:

- Stereo mode—**ST** lights up
- Mono mode—**ST** turns off.

Note

If an FM stereo broadcast is poor due to a weak broadcast signal, select the FM mono mode to reduce the noise. The FM broadcasts are reproduced in monaural sound.

Recording

Notes

- The volume, tone (bass and treble), and balance settings have no effect on the recording signals.
- When you select tuner, CD, or PHONO as a recording source, recording may be made on TAPE or AUX, or both simultaneously.

Recording on tape

To record on tape:

- 1 Select the recording input source (this cannot be **TAPE**).

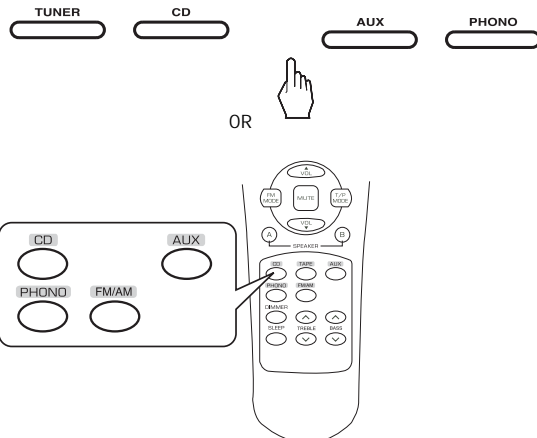

- 2 Start recording on the tape recorder.
- 3 Start play on your input device.

Recording on AUX

To record on the auxiliary device:

- 1 Select the recording input source (this cannot be **AUX**).

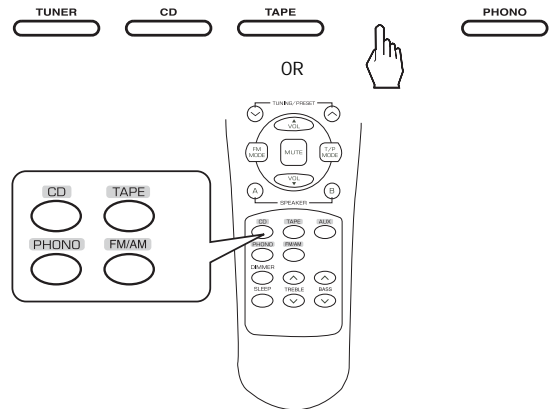

- 2 Start recording on the auxiliary device.
- 3 Start play on your input device.

Using the sleep timer

The sleep timer automatically turns the receiver off after a specified period of time.

To use the sleep timer:

- Press the **SLEEP** button to specify the amount of time you want the receiver to play.

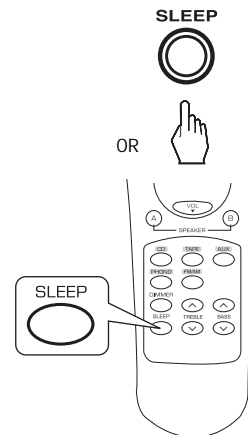

Each time this button is pressed, the time changes as follows:

- 10 minutes
- 20 minutes
- 30 minutes
- 60 minutes
- 90 minutes
- OFF

Note

While operating the sleep timer, the **⏻** lights up.

Adjusting the display brightness

To adjust the display brightness:

- Press the **DIMMER** button to specify the brightness of the display.

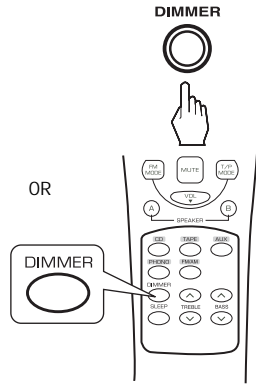

Each time this button is pressed, the brightness changes as follows:

- ON
- dimmer
- OFF

Note
If the display is off, pressing any button turns the display on.

Maintaining

To clean this receiver, wipe with a soft, dry cloth. If the surfaces are extremely dirty, use a soft cloth dipped in a soap and water solution or a weak detergent solution.

- Never use alcohol, paint thinner, or benzine to clean this receiver.
- Before using a chemically treated cloth, read the instructions that came with the cloth carefully.

Troubleshooting

If a problem occurs, run through the table below before contacting Insignia.

If the problem persists, attempt to solve it by switching the receiver off and on again. If this fails to resolve the problem, contact Insignia. Under no circumstances should you attempt to repair the receiver yourself as this could void the warranty.

Category	Problem	Possible Solution
No power	<ol style="list-style-type: none"> 1 The AC power cord is disconnected. 2 Poor connection at AC wall outlet or the outlet is inactive. 	<ol style="list-style-type: none"> 1 Connect the cord securely. 2 Check the outlet using a lamp or another appliance.

Category	Problem	Possible Solution
No sound	<ol style="list-style-type: none"> 1 The speaker cords are disconnected. 2 The volume is adjusted too low. 3 The MUTE button on the remote control is pressed to ON. 4 Speakers are not switched on. 5 Incorrect selection of the input source. 6 Incorrect connections between the components. 	<ol style="list-style-type: none"> 1 Check the speaker connections. 2 Adjust the volume. 3 Press the MUTE button to cancel the muting effect. 4 Press the SPEAKER A or SPEAKER B button to ON. 5 Select the desired input source correctly. 6 Make connections correctly.
Stations cannot be received	<ol style="list-style-type: none"> 1 No antenna is connected. 2 The desired station frequency is not tuned in. 3 The antenna is in wrong position. 	<ol style="list-style-type: none"> 1 Connect an antenna. 2 Tune in the desired station frequency. 3 Move the antenna and retry tuning.
Preset stations cannot be received	<ol style="list-style-type: none"> 1 An incorrect station frequency has been memorized. 2 The memorized stations are cleared. 	<ol style="list-style-type: none"> 1 Memorize the correct station frequency. 2 Memorize the stations again.
Poor FM reception	<ol style="list-style-type: none"> 1 No antenna is connected. 2 The antenna is not positioned for the best reception. 	<ol style="list-style-type: none"> 1 Connect an antenna. 2 Change the position of the antenna.
Continuous hissing noise during FM reception, especially when a stereo broadcast is received.	Weak signals.	<ol style="list-style-type: none"> 1 Change the position of the antenna. 2 Install an outdoor FM antenna.
Continuous or intermittent hissing noise during AM reception, especially at night.	Noise is caused by motors, fluorescent lamps, or lightning.	<ol style="list-style-type: none"> 1 Keep the receiver away from noise sources. 2 Install an outdoor AM antenna.
No recording	<ol style="list-style-type: none"> 1 Incorrect selection between the components. 2 Incorrect operation of each component for playback and recording. 	<ol style="list-style-type: none"> 1 Make connections correctly. 2 Operate each component correctly.

Category	Problem	Possible Solution
Remote control unit does not operate.	<ol style="list-style-type: none"> 1 Batteries are not loaded or are exhausted. 2 The remote sensor is obstructed. 	<ol style="list-style-type: none"> 1 Replace the batteries. 2 Remove the obstacle.

Specifications

Note

- Design and specifications are subject to change without notice.
- Weight and dimensions shown are approximate.
- Specifications and external appearance may be changed for the sake of improvement.

Amplifier	Power output, stereo mode, 8 Ω, THD 1%, 40 Hz-20 kHz: 2×100 W
	Total harmonic distortion, 8 Ω, 100 W, 40 Hz-20 kHz: 0.04%
	Intermodulation distortion 60 Hz, 7 kHz= 4:1 SMPTE, 8Ω, 100 W: 0.02 %
	Input sensitivity, 47 kΩ, Phono (MM): 2.5 mV
	Input sensitivity, 47 kΩ, Line (CD, TAPE, AUX): 200 mV
	Signal to noise ratio, IHF "A" weighted, Phono (MM): 70 dB
	Signal to noise ratio, IHF "A" weighted, Line (CD, TAPE, AUX): 95 dB
	Frequency response Phono (MM), RIAA, 30 Hz-20 kHz: 8 dB +/- 3 dB
	Frequency response Line (CD, TAPE, AUX), 20 Hz-100 kHz: 8 dB +/- 3 dB
	Output level TAPE/AUX OUT, 2.2 kΩ: 200 mV
Bass/Treble control, 100 Hz/10 kHz: ±10 dB	
FM Tuner	Tuning frequency range: 87.5-108 MHz
	Usable sensitivity, THD 3%, S/N 30 dB: 15 dBf
	50 dB quieting sensitivity, mono/stereo: 25.2 / 45.2 dBf
	Signal to noise ratio, 65 dBf, mono/stereo: 68/65 dB
	Total harmonic distortion, 65 dBf, 1 kHz, mono/stereo: 0.5 / 0.8%
	Frequency response, 20 Hz-14 kHz: 8 dB +/- 3 dB
	Stereo separation, 1 kHz: 40 dB
	Capture ratio: 4 dB
IF rejection ratio: 80 dB	
AM Tuner	Tuning frequency range: 520-1710 kHz
	Usable sensitivity: 800 μV/m
	Signal to noise ratio: 40 dB
	Selectivity: 25 dB
General	Power supply: 120 V ~ 60 Hz
	Power consumption: 2.5 A
	Dimensions (W×H×D, including protruding parts): 17-3/8×5-1/2×14-3/4 inches (440×141×376 mm)
	Weight (Net): 19.8 lbs (9.0 kg)

Legal notices

FCC Part 15

This device complies with Part 15 of the FCC Rules. Operation of this product is subject to the following two conditions: (1) this device may not cause harmful interference, and (2) this device must accept any interference received, including interference that may cause undesired operation.

This equipment has been tested and found to comply within the limits for a class B digital device, pursuant to Part 15 of the FCC Rules. These limits are designed to provide reasonable protection against harmful interference in a residential installation. This equipment generates, uses, and can radiate radio frequency energy and, if not installed and used in accordance with the instructions, may cause harmful interference to radio communications. However, there is no guarantee that interference will not occur in a particular installation. If this equipment does cause harmful interference to radio or television reception, which can be determined by turning the equipment off and on, the user is encouraged to try to correct the interference by one or more of the following measures:

- Reorient or relocate the receiving antenna.
- Increase the separation between the equipment and receiver.
- Connect the equipment into an outlet on a circuit different from that to which the receiver is connected.
- Consult the dealer or an experienced technician for help.

FCC warning

Changes or modifications not expressly approved by the party responsible for compliance with the FCC Rules could void the user's authority to operate this equipment.

Canada ICES-003 statement

This Class B digital apparatus complies with Canadian ICES-003.

Copyright

© 2007 Insignia. Insignia and the Insignia logo are trademarks of Best Buy Enterprise Services, Inc. Other brands and product names are trademarks or registered trademarks of their respective holders. Specifications and features are subject to change without notice or obligation. For service and support call (877) 467-4289.

Warranty

1-year limited warranty

Insignia Products ("Insignia") warrants to you, the original purchaser of this new NS-R2000 ("Product"), that the Product shall be free of defects in the original manufacture of the material or workmanship for a period of one (1) year from the date of your purchase of the Product ("Warranty Period"). This Product must be purchased from an authorized dealer of Insignia brand products and packaged with this warranty statement. This warranty does not cover refurbished Product. If you notify Insignia during the Warranty Period of a defect covered by this warranty that requires service, terms of this warranty apply.

How long does the coverage last?

The Warranty Period lasts for 1 year (365 days) from the date you purchased the Product. The purchase date is printed on the receipt you received with the Product.

What does this warranty cover?

During the Warranty Period, if the original manufacture of the material or workmanship of the Product is determined to be defective by an authorized Insignia repair center or store personnel, Insignia will (at its sole option): (1) repair the Product with new or rebuilt parts; or (2) replace the Product at no charge with new or rebuilt comparable products or parts. Products and parts replaced under this warranty become the property of Insignia and are not returned to you. If service of Products or parts are required after the Warranty Period expires, you must pay all labor and parts charges. This warranty lasts as long as you own your Insignia Product during the Warranty Period. Warranty coverage terminates if you sell or otherwise transfer the Product.

How to obtain warranty service?

If you purchased the Product at a retail store location, take your original receipt and the Product to the store you purchased it from. Make sure that you place the Product in its original packaging or packaging that provides the same amount of protection as the original packaging. If you purchased the Product from an online web site, mail your original receipt and the Product to the address listed on the web site. Make sure that you put the Product in its original packaging or packaging that provides the same amount of protection as the original packaging.

Where is the warranty valid?

This warranty is valid only to the original purchaser of the product in the United States and Canada.

What does the warranty not cover?

This warranty does not cover:

- Customer instruction
- Installation
- Set up adjustments
- Cosmetic damage
- Damage due to acts of God, such as lightning strikes
- Accident
- Misuse
- Abuse
- Negligence
- Commercial use
- Modification of any part of the Product, including the antenna

This warranty also does not cover:

- Damage due to incorrect operation or maintenance
- Connection to an incorrect voltage supply
- Attempted repair by anyone other than a facility authorized by Insignia to service the Product
- Products sold as is or with all faults
- Consumables, such as fuses or batteries
- Products where the factory applied serial number has been altered or removed

REPAIR REPLACEMENT AS PROVIDED UNDER THIS WARRANTY IS YOUR EXCLUSIVE REMEDY. INSIGNIA SHALL NOT BE LIABLE FOR ANY INCIDENTAL OR CONSEQUENTIAL DAMAGES FOR THE BREACH OF ANY EXPRESS OR IMPLIED WARRANTY ON THIS PRODUCT, INCLUDING, BUT NOT LIMITED TO, LOST DATA, LOSS OF USE OF YOUR PRODUCT, LOST BUSINESS OR LOST PROFITS. INSIGNIA PRODUCTS MAKES NO OTHER EXPRESS WARRANTIES WITH RESPECT TO THE PRODUCT, ALL EXPRESS AND IMPLIED WARRANTIES FOR THE PRODUCT, INCLUDING, BUT NOT LIMITED TO, ANY IMPLIED WARRANTIES OF AND CONDITIONS OF MERCHANTABILITY AND FITNESS FOR A PARTICULAR PURPOSE, ARE LIMITED IN DURATION TO THE WARRANTY PERIOD SET FORTH ABOVE AND NO WARRANTIES, WHETHER EXPRESS OR IMPLIED, WILL APPLY AFTER THE WARRANTY PERIOD. SOME STATES, PROVINCES AND JURISDICTIONS DO NOT ALLOW LIMITATIONS ON HOW LONG AN IMPLIED WARRANTY LASTS, SO THE ABOVE LIMITATION MAY NOT APPLY TO YOU. THIS WARRANTY GIVES YOU SPECIFIC LEGAL RIGHTS, AND YOU MAY ALSO HAVE OTHER RIGHTS, WHICH VARY FROM STATE TO STATE OR PROVINCE TO PROVINCE.

Récepteur stéréo Insignia NS-R2000

Table des matières

Introduction	16
Informations sur la sécurité	16
Fonctionnalités	18
Installation du récepteur	19
Fonctionnement du récepteur	23
Entretien	29
Problèmes et solutions	29
Spécifications	30
Garantie	33

Introduction

Félicitations d'avoir acheté ce produit Insignia de haute qualité. Le modèle NS-R2000 représente la dernière avancée technologique dans la conception de récepteurs stéréo et a été conçu pour des performances et une fiabilité exceptionnelles.

Informations sur la sécurité

Avertissement sur le risque de choc électrique



ATTENTION
Risque de choc
électrique
Ne pas ouvrir



Avertissement

Afin de réduire le risque de choc électrique, ne pas enlever le couvercle (ou le panneau arrière). Aucune pièce interne ne peut être réparée par l'utilisateur. Confier l'entretien à du personnel qualifié.



Le symbole d'un éclair à l'intérieur d'un triangle est destiné à alerter l'utilisateur de la présence d'une tension dangereuse non isolée à l'intérieur de l'appareil dont la puissance est suffisante pour présenter un risque de choc électrique.



Le point d'exclamation à l'intérieur d'un triangle équilatéral est destiné à alerter l'utilisateur de la présence d'instructions importantes sur le fonctionnement et sur la maintenance (entretien) dans la documentation accompagnant l'appareil.

Avertissement

Afin de réduire le risque d'incendie et de choc électrique, ne pas exposer cet appareil à la pluie ou à l'humidité.

Attention

Cet appareil ne doit pas être exposé à des éclaboussures ou à des gouttes d'eau et aucun objet rempli de liquide, tel qu'un vase, ne doit être posé sur lui.

Ventilation

Attention

Ne pas obstruer les ouvertures d'aération. Installer l'appareil conformément à ces instructions.

Les fentes et ouvertures au dos et au bas du boîtier sont prévues pour la ventilation, pour assurer un fonctionnement fiable de l'appareil et le protéger contre toute surchauffe.

Elles ne doivent jamais être bloquées en installant l'appareil sur un lit, un sofa, une moquette ou toute autre surface semblable. Ne pas installer l'appareil dans un meuble encastré comme une bibliothèque ou une étagère, sauf si une ventilation adéquate a été prévue ou si ces instructions ont été respectées.

Cordon d'alimentation

Attention

Il est recommandé en général que les appareils électroménagers soient branchés sur un circuit dédié – une seule prise secteur qui alimente uniquement l'appareil sans prises additionnelles ou autres circuits dérivés. Vérifier la puissance nécessaire à la page relative aux spécifications dans ce guide.

Ne pas surcharger les prises secteur. Des prises secteur surchargées, desserrées ou endommagées, des rallonges, des cordons effilochés ou des isolations de fils endommagées ou craquelées, sont dangereuses. N'importe quelle situation de ce type peut être la cause d'un choc électrique ou d'un incendie.

Vérifier régulièrement le cordon de l'appareil et s'il est endommagé ou détérioré, le débrancher, arrêter d'utiliser l'appareil et le faire remplacer par un cordon identique dans un centre agréé.

Protéger le cordon d'alimentation des détériorations résultant de torsions, déformations, pincements, coincements dans une porte qui se ferme ou piétinement. Prêter particulièrement attention au point de branchement du cordon à la prise, à la prise murale et à l'endroit où il est raccordé à l'appareil.

Pour débrancher le cordon, tirer sur la prise. Installer l'appareil afin que la prise soit facilement accessible.

Instructions de sécurité importantes

Attention

Lire avec attention tous les avertissements et instructions indiqués dans ce guide ou sur l'appareil. Conserver ce guide pour toute référence ultérieure.

Cet appareil a été conçu et fabriqué pour garantir la sécurité personnelle. Toute utilisation incorrecte peut provoquer un risque de choc électrique ou d'incendie. Des dispositifs de protection intégrés à cet appareil protégeront l'utilisateur sous réserve de respecter les procédures ci-dessous lors de l'installation, l'utilisation et des travaux d'entretien. Cet appareil ne contient aucune pièce réparable par l'utilisateur.

L'ouverture du boîtier peut exposer l'utilisateur à des tensions dangereuses. Confier l'entretien à du personnel qualifié.

- Toutes les instructions relatives à la sécurité et au fonctionnement de l'appareil doivent être lues avant utilisation.
- Conserver les instructions de sécurité de fonctionnement et d'utilisation pour consultation ultérieure.
- Observer les avertissements sur l'appareil et dans les instructions de fonctionnement.
- Observer toutes les instructions d'utilisation et de fonctionnement de l'appareil.
- Ne pas utiliser cet appareil près de l'eau. Par exemple, ne pas utiliser cet appareil, à côté d'une baignoire, d'un lavabo, d'un évier, d'un bac à laver, dans une cave humide, à côté d'une piscine ou à proximité de l'eau.
- Utiliser uniquement un chiffon sec pour le nettoyage. Débrancher cet appareil de la prise murale avant tout nettoyage. Ne pas utiliser de détergents liquides.

- Ne pas obstruer les ouvertures d'aération. Installer l'appareil conformément à ces instructions. Les fentes et ouvertures au dos et au bas du boîtier sont prévues pour la ventilation, pour assurer un fonctionnement fiable de l'appareil et le protéger contre toute surchauffe. Elles ne doivent jamais être bloquées en installant l'appareil sur un lit, un sofa, une moquette ou toute autre surface semblable. Ne pas installer l'appareil dans un meuble encastré comme une bibliothèque ou une étagère, sauf si une ventilation adéquate a été prévue ou si ces instructions ont été respectées.
- Installer l'appareil à l'écart de sources de chaleur, telles que radiateurs, bouches de chaleur, fours ou autres appareils (y compris les amplificateurs) qui produisent de la chaleur.
- Ne pas chercher à modifier le dispositif de sécurité de la prise polarisée ou de type mise à la terre. Une prise polarisée comporte deux plots, un plus large que l'autre. Une prise de type mise à la terre est composée de deux plots et d'un troisième de mise à la terre. Ce troisième plot, large ou rond a été prévu pour la sécurité de l'utilisateur. Si la prise fournie ne rentre pas dans la prise secteur, faire appel à un électricien pour qu'il remplace cette dernière qui est obsolète.
- Protéger le cordon d'alimentation afin d'éviter qu'il soit piétiné ou qu'il soit pincé, en particulier au niveau des prises murales, plaques multiprises et à l'endroit où il est rattaché à l'appareil.
- N'utiliser que des périphériques et accessoires spécifiés par Insignia.
- N'utiliser qu'avec la table roulante, le pied, le trépied, le support ou la table recommandés par Insignia ou vendus avec cet appareil. Lorsqu'une table roulante est utilisée, déplacer l'ensemble appareil/table roulante avec précaution pour éviter les blessures provoquées par une éventuelle chute de l'appareil.
- Si cet appareil est connecté à une antenne extérieure ou à un réseau câblé, vérifier que l'antenne ou la connexion au réseau câblé est mis à la terre afin de bénéficier d'une certaine protection contre les sautes de tension et les charges électrostatiques. L'article 810 du Code national de l'électricité (CNE), ANSI/NFPA 70, fournit des informations relatives à la mise à la terre correcte du mât et du support, la mise à la terre du fil conducteur de l'antenne à l'unité de décharge de l'antenne, la taille des conducteurs de mise à la terre, l'emplacement de l'unité de décharge de l'antenne, la connexion aux conducteurs de terre ainsi que les normes en matière de prise de terre.

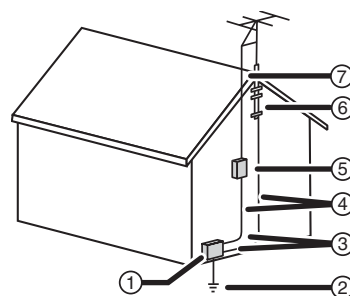

Référence	Composant de mise à la terre
1	Équipement de la compagnie d'électricité
2	Système de mise à la terre des électrodes de la compagnie d'électricité (CNE Art. 250, Section H)
3	Serre-fil de mise à la terre
4	Conducteurs de mise à la terre (CNE, Section 810-21)
5	Unité de décharge de l'antenne (CNE, Section 810-20)
6	Serre-fil de mise à la terre
7	Fil conducteur de l'antenne

- Utiliser des fils en cuivre n° 10 AWG (5,3 mm²), des fils en aluminium n° 8 AWG (8,4 mm²), des fils en acier cuivré ou en bronze n° 17 AWG (1 mm²) ou plus gros comme fil de masse.
- Raccorder le fil conducteur de l'antenne et les fils de masse à la maison au moyen d'isolateurs muraux espacés de 1,22 à 1,83 m (4 à 6 pieds).
- Monter le fil conducteur de l'antenne aussi près que possible du point d'entrée de la maison.
- Utiliser un cavalier d'au moins la taille d'un fil de cuivre n° 6 AWG (13,3 mm²) ou équivalent lorsqu'un conducteur de terre d'antenne séparé est utilisé. Voir ANSI/NFPA70.
- Débrancher l'appareil lors d'orages ou quand il n'est pas utilisé pendant une longue période.
- Toutes les réparations doivent être réalisées par du personnel qualifié. Faire réparer l'appareil s'il a été endommagé, qu'il s'agisse du cordon d'alimentation ou de la prise qui seraient détériorés, de liquide entré dans l'appareil ou d'objets qui seraient tombés dessus, d'une exposition à la pluie ou à l'eau, d'un fonctionnement anormal ou qu'on l'ait fait tomber.
- Si des pièces doivent être remplacées, vérifier que le technicien a utilisé des pièces spécifiées par le fabricant ou ayant les mêmes caractéristiques que celles d'origine. Toute substitution par des pièces non autorisées peut provoquer un incendie, un choc électrique ou d'autres dangers.

- Une fois les réparations ou l'entretien terminés, demander au technicien d'effectuer des contrôles de sécurité de routine pour garantir un fonctionnement de l'appareil en toute sécurité.

Fonctionnalités

Commandes du panneau avant

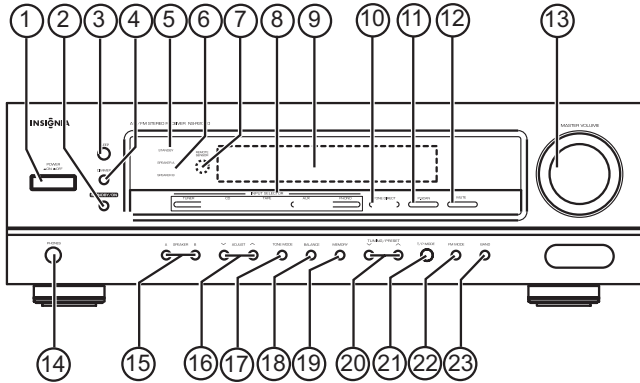

Élément	Description
1	Touche MARCHE/ARRÊT
2	Touche VEILLE/MARCHE
3	Touche ARRÊT DIFFÉRÉ
4	Touche GRADATEUR
5	Témoin de VEILLE
6	Témoin de HAUT-PARLEUR
7	Capteur de télécommande
8	Touche SÉLECTION DE L'ENTRÉE
9	Affichage fluorescent
10	Touche TONALITÉ DIRECTE
11	Touche PRÉRÉGLAGES
12	Touche SOURDINE
13	Bouton de VOLUME PRINCIPAL
14	Prise de CASQUE D'ÉCOUTE
15	Touche HAUT-PARLEUR A et HAUT-PARLEUR B
16	Touche RÉGLAGE ▲/▼
17	Touche MODE TONALITÉ
18	Touche BALANCE
19	Touche MÉMOIRE
20	Touche SYNTOINISATION/PRÉRÉGLAGE ▲/▼
21	Touche MODE DE SYNTOINISATION/PRÉRÉGLAGE
22	Touche MODE FM
23	Touche BANDE

Affichage fluorescent

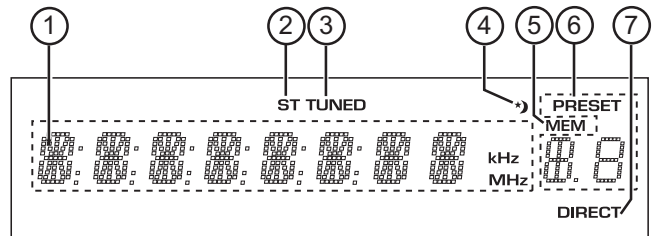

Élément	Description
1	Entrée, fréquence, volume sonore et informations de fonctionnement
2	Témoin STÉRÉO
3	Témoin de SYNTOINISATION
4	Témoin d' ARRÊT DIFFÉRÉ
5	Témoin de MÉMOIRE
6	Affichage du numéro de préréglage, de l'heure d'arrêt différé
7	Témoin de tonalité DIRECTE

Face arrière

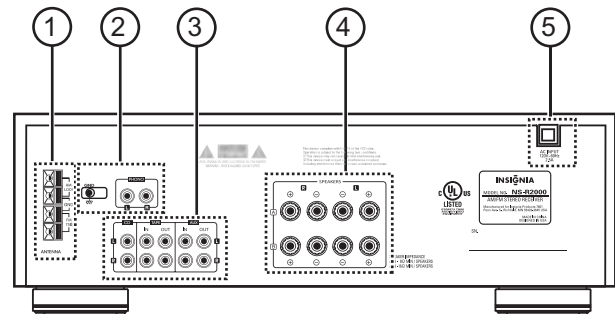

Élément	Description
1	Prises d'antenne AM et FM
2	Prises PHONO
3	Prises AUDIO
4	Prises pour haut-parleurs
5	Cordon d'alimentation CA

Télécommande

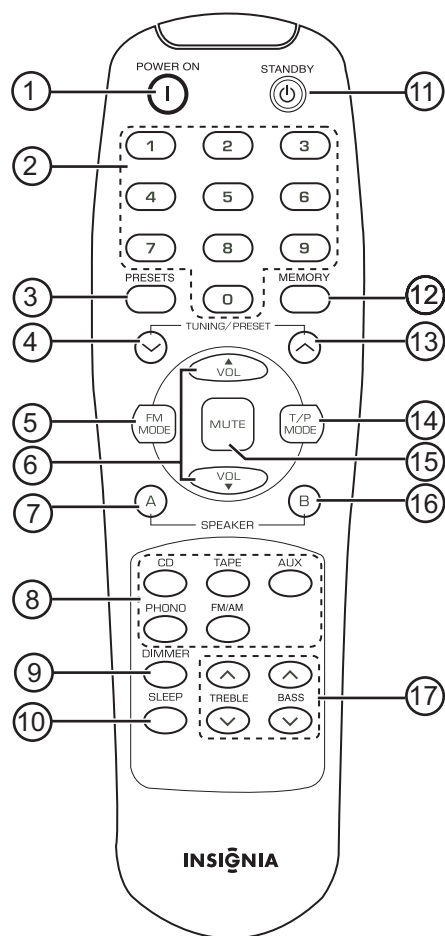

Élément	Description
1	Touche MARCHE
2	Touches numériques
3	Touche PRÉRÉGLAGES
4	Touche SYNTONISATION/PRÉRÉGLAGE ▼
5	Touche MODE FM
6	Touches VOLUME ▲/▼
7	Touche HAUT-PARLEUR A
8	Touches de sélection de l'entrée
9	Touche GRADATEUR
10	Touche ARRÊT DIFFÉRÉ
11	Touche VEILLE
12	Touche MÉMOIRE
13	Touche SYNTONISATION/PRÉRÉGLAGE ▲
14	Touche MODE DE SYNTONISATION/PRÉRÉGLAGE
15	Touche SOURDINE
16	Touche HAUT-PARLEUR B
17	Touches AIGUS/GRAVES ▲/▼

Installation du récepteur

Déballage du récepteur

L'emballage doit comprendre ce qui suit :

- Un récepteur
- Une télécommande avec deux piles
- Ce Guide de l'utilisateur
- Les antennes AM et FM

Avertissement

Ne pas brancher le cordon CA sur la prise secteur CA tant que toutes les connexions n'ont pas été effectuées.

Remarque

Veiller à observer les codes couleurs lors de la connexion des câbles audio et des haut-parleurs.

Remarque

Veiller à ce que les branchements soient corrects et les connexions franches. Sinon, cela pourrait provoquer une perte de son, ajouter des parasites au son ou endommager le récepteur.

Emplacement du récepteur

- Installer le récepteur sur une surface plane et stable. Positionner le récepteur afin qu'il soit directement dans la ligne de mire de la télécommande.
- Ne pas exposer le récepteur à des températures extrêmes ou à l'humidité.
- Éviter de placer le récepteur sur une surface chaude, telle qu'un autre appareil dégageant de la chaleur pendant son fonctionnement. Vérifier que la ventilation du récepteur est suffisante.

Attention

Ne pas installer ce récepteur dans un espace dépourvu d'aération tel qu'une bibliothèque.

Remarque

Connecter le cordon CA uniquement après avoir connecté les haut-parleurs, l'antenne et tous les périphériques. Ne jamais effectuer ni modifier de connexions si l'appareil est sous tension.

Connexion des antennes

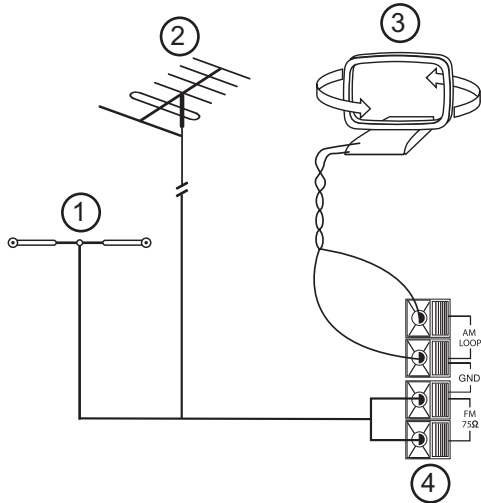

Élément	Description
1	Antenne FM (intérieure)
2	Antenne FM (extérieure)
3	Antenne cadre AM
4	Prises d'antenne

Pour connecter les antennes :

- 1 Connecter l'antenne FM au récepteur.

Remarque

Lors de l'utilisation d'une antenne FM intérieure, changer la position de l'antenne jusqu'à obtenir la meilleure réception des stations FM préférées.

Remarque

Pour améliorer la réception, il est possible d'utiliser une antenne extérieure de 75 Ω au lieu d'une antenne intérieure. Déconnecter l'antenne intérieure avant de la remplacer par une antenne extérieure.

- 2 Connecter l'antenne cadre AM au récepteur.

Remarque

Placer l'antenne cadre AM aussi loin que possible du récepteur, du téléviseur, des câbles des haut-parleurs et du cordon CA. Changer la position de l'antenne jusqu'à obtenir la meilleure réception des stations AM préférées.

Remarque

Pour améliorer la réception, il est possible d'utiliser une antenne AM extérieure au lieu d'une antenne cadre AM. Déconnecter l'antenne intérieure avant de la remplacer par une antenne extérieure.

Connexion d'un lecteur de CD

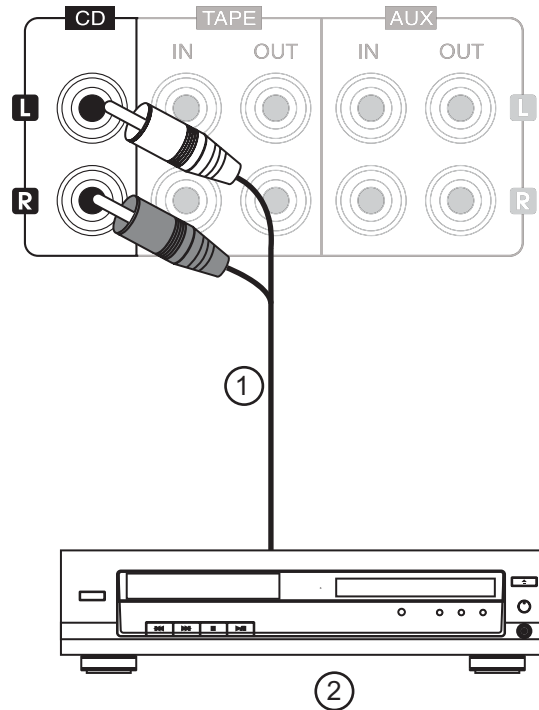

Élément	Description
1	Câbles audio RCA
2	Lecteur de CD

Connexion d'une platine à cassettes

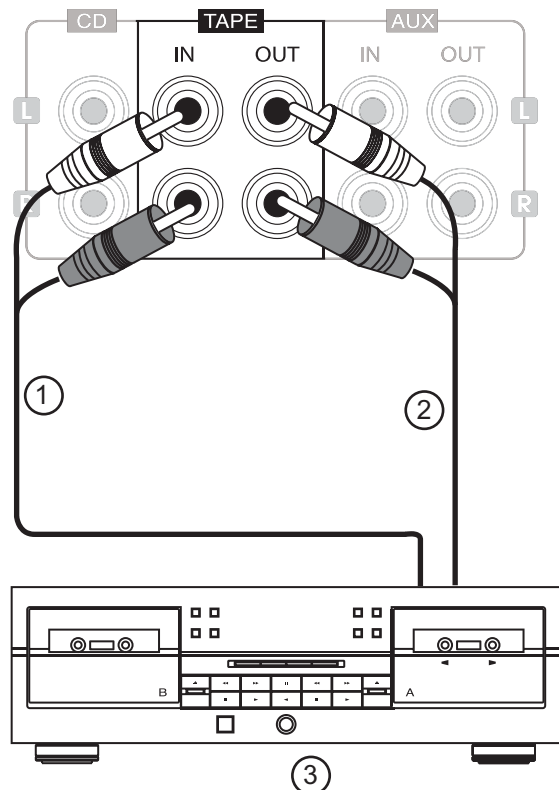

Élément	Description
1	Lecture de cassette.

Élément	Description
2	Enregistrement de cassette.

Connexion d'un périphérique supplémentaire

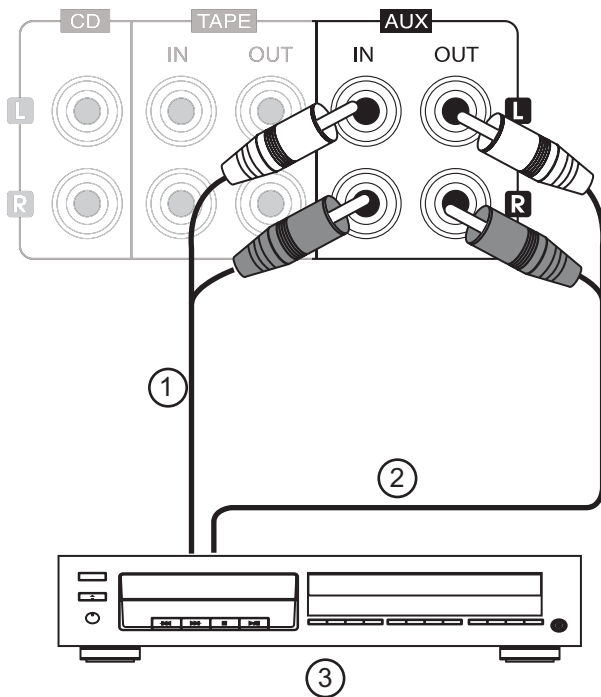

Élément	Description
1	Lecture de cassette/MD.
2	Enregistrement de cassette/MD.
3	Enregistreur MD ou autre périphérique.

Connexion d'une platine tourne-disque

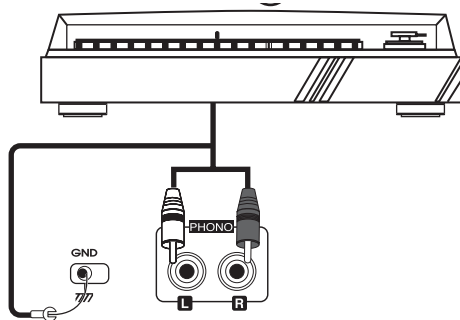

Remarque
Pour connecter une platine tourne-disque avec une cartouche de type MC, utiliser un préamplificateur séparé ou un transformateur élévateur.

Connexion des haut-parleurs

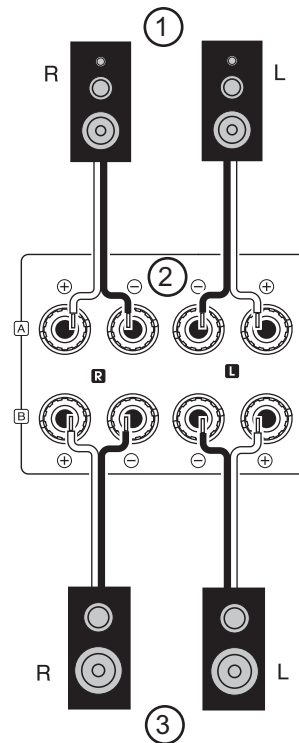

Élément	Description
1	Haut-parleur A.
2	Prises pour haut-parleurs.
3	Haut-parleur B.

Attention

Utiliser des haut-parleurs d'une impédance de 8 Ω ou plus si seules les bornes SPEAKER A (Haut-parleur A) ou SPEAKER B (Haut-parleur B) sont utilisées. Utiliser des haut-parleurs d'une impédance de 16 Ω ou plus si les bornes SPEAKER A (Haut-parleur A) et SPEAKER B (Haut-parleur B) sont toutes deux utilisées.

Attention

Éviter que les fils dénudés des haut-parleurs soient en contact entre eux ou avec une quelconque partie métallique de ce récepteur. Cela pourrait endommager le récepteur ou le haut-parleur.

Pour connecter les haut-parleurs :

- Connecter les câbles des haut-parleurs au récepteur.

Remarques

- Si une seule paire de haut-parleurs est utilisée, les connecter aux bornes SPEAKER A (Haut-parleur A).
- Connecter une deuxième paire de haut-parleurs aux bornes SPEAKER B (Haut-parleur B).

Veiller à connecter les haut-parleurs fermement et correctement, en respectant le canal (gauche et droit) et à la polarité (+ et -). Si les connexions ne sont pas effectuées correctement, les haut-parleurs n'émettront aucun son.

Si le son n'est pas naturel et manque de graves, la polarité du haut-parleur est inversée.

Connexion du casque d'écoute



Pour connecter le casque d'écoute :

- Brancher la fiche du casque d'écoute sur la prise de casque d'écoute du récepteur.

Remarques

Pour entendre le son à partir du casque d'écoute, veiller à ce que **SPEAKER A** (Haut-parleur A) et **SPEAKER B** (Haut-parleur B) soient désactivés.

Connexion de l'alimentation électrique

Pour connecter le récepteur à l'alimentation électrique :

- Brancher le cordon d'alimentation sur une prise secteur CA.

Installation des piles

Attention

Ne pas utiliser de piles rechargeables Ni-Cd dans cette télécommande.

Pour installer les piles :

- 1 Retirer le couvercle.

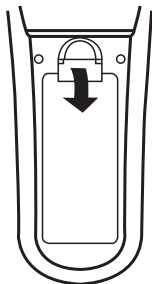

- 2 Mettre deux piles de type AAA dans le compartiment, en respectant la polarité indiquée.

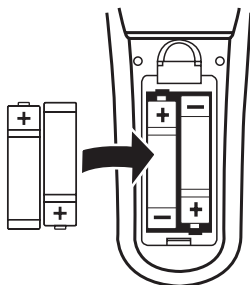

- 3 Remettre le couvercle en place.

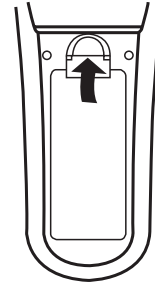

Remarque

Enlever les piles s'il n'est pas prévu de les utiliser pendant une longue période.

Utilisation de la télécommande

Utiliser la télécommande en la pointant vers la fenêtre du capteur de la télécommande du récepteur. Des objets entre la télécommande et le capteur peuvent empêcher le bon fonctionnement de cette dernière.

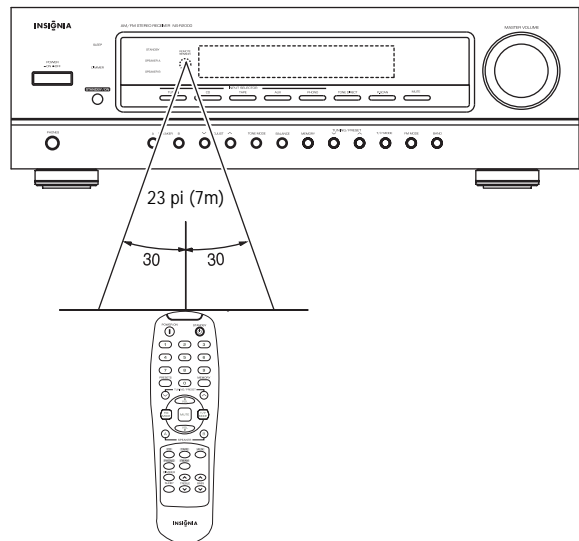

Utiliser la télécommande jusqu'à environ 23 pieds (7 mètres) du récepteur et à moins de 30° de la perpendiculaire à la face avant du récepteur.

Attention

- La télécommande ne doit pas recevoir de chocs. La télécommande ne doit pas être exposée à des liquides et se trouver à des endroits de forte humidité.
- Ne pas placer la télécommande sous la lumière solaire directe. La chaleur peut provoquer une déformation de la télécommande.
- La télécommande peut ne pas fonctionner correctement si le capteur du récepteur reçoit directement la lumière du soleil ou un éclairage important. En de telles circonstances, l'angle d'éclairage ou le positionnement du récepteur doivent être modifiés, ou faire fonctionner la télécommande en se rapprochant du capteur.

Fonctionnement du récepteur

Conseil

Les paramètres suivants sont mis en mémoire avant la mise hors tension du récepteur :

- Réglages de sélection de l'entrée
- Stations mémorisées.

Si l'alimentation électrique est coupée ou si le cordon de l'alimentation CA est débranché pendant plus de deux semaines, la mémoire est effacée.

Écoute d'un programme

Pour écouter un programme :

- 1 Appuyer sur **POWER** (Marche/Arrêt) sur le récepteur pour le mettre en mode Standby (Veille). Le témoin **STANDBY** (Veille) s'allume.

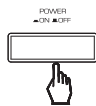

Conseil

Il est possible de mettre le récepteur hors tension en appuyant sur la touche **POWER** (Marche/Arrêt) du récepteur pendant que celui-ci est en mode Standby (Veille).

- 2 Appuyer sur **POWER ON** (Marche) sur la télécommande pour mettre le récepteur sous tension.

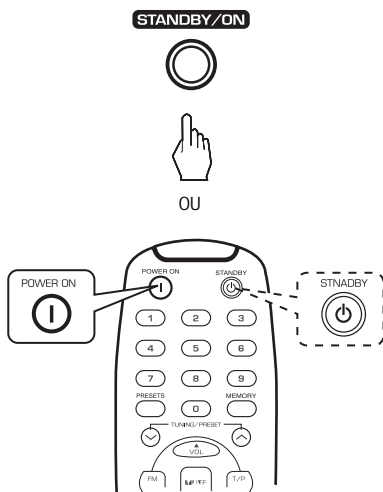

Conseil

Il est possible de mettre le récepteur en mode Standby (Veille) en appuyant sur la touche **STANDBY** (Veille) de la télécommande lorsque le récepteur est sous tension.

Conseil

Lorsque le récepteur est en mode Standby (Veille), il est également possible de le mettre sous tension en appuyant sur une touche de sélection de l'entrée.

- 3 Pour entendre le son à partir des haut-parleurs, appuyer sur **SPEAKER A** (Haut-parleur A) ou **SPEAKER B** (Haut-parleur B) pour activer les haut-parleurs correspondants. Le témoin **SPEAKER** (Haut-parleur) correspondant s'allume et le son est diffusé par les haut-parleurs.

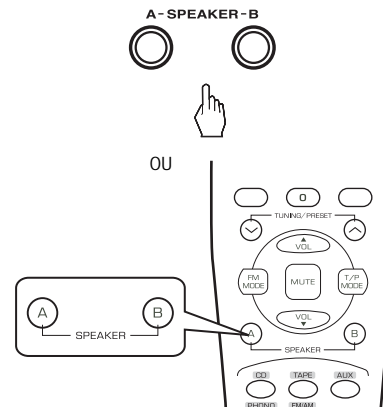

- OU -

Pour entendre le son à partir du casque d'écoute, appuyer sur **SPEAKER A** (Haut-parleur A) ou **SPEAKER B** (Haut-parleur B) pour désactiver les haut-parleurs correspondants. Le témoin **SPEAKER** (Haut-parleur) correspondant s'éteint et le son est diffusé par le casque d'écoute.

- 4 Appuyer sur une touche de sélection de l'entrée pour sélectionner la source d'entrée.

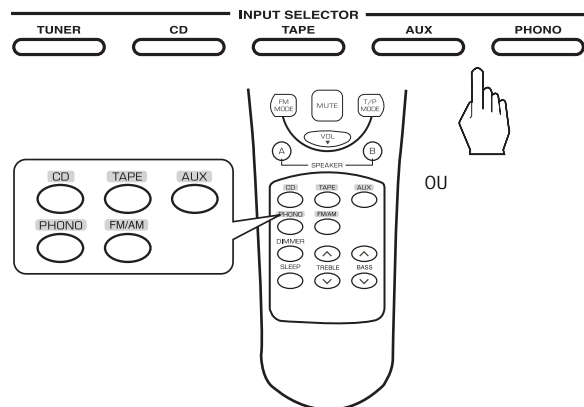

Remarque

Chaque fois que la touche du syntoniseur ou **FM/AM** est appuyée, la bande change comme suit :

- FM
- AM

- 5 Mettre en marche le composant pour démarrer la lecture.

- 6 Tourner le bouton **MASTER VOLUME** (Volume principal) ou appuyer sur les touches **VOLUME** ▲/▼ pour ajuster le volume sonore.

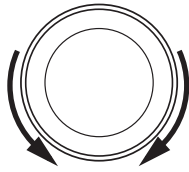

OU

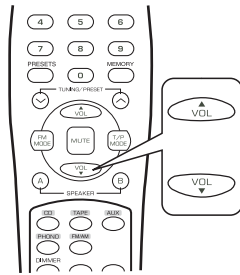

- OU -

Appuyer sur **MUTE** (Sourdine) pour désactiver le son. **MUTE** (Sourdine) clignote à l'écran. Appuyer de nouveau sur **MUTE** (Sourdine) pour réactiver le son.

MUTE



OU

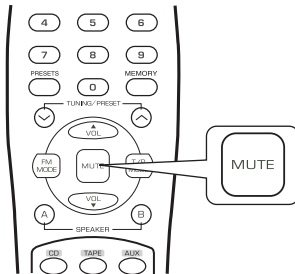

Réglage de la tonalité

Pour régler la tonalité :

- 1 Appuyer sur **TONE MODE** (Mode tonalité) pour accéder au mode de tonalité. Le mode de tonalité s'affiche pendant plusieurs secondes.

TONE MODE



Remarque

Chaque fois que la touche **TONE MODE** (Mode tonalité) est appuyée, le mode de tonalité correspondant est sélectionné et affiché pendant trois secondes comme suit :

- BASS (Graves)
- TRBL (Aigus)

Remarque

Chaque fois que la fonction de tonalité directe est activée, le mode de tonalité est inaccessible et **TON DIR** clignote pendant deux secondes.

- 2 En mode de tonalité, appuyer sur ▲ ou ▼ pour régler la tonalité.



OU

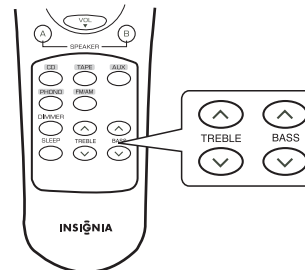

Remarque

- Si l'affichage de tonalité disparaît, recommencer à partir de l'étape 1.
- Pour appuyer sur les touches **TREBLE** (Aigus) haut/bas ou **BASS** (Graves) haut/bas, il est possible de sauter l'étape 1.
- À volume élevé, des réglages extrêmes risquent d'endommager les haut-parleurs.
- En général, les niveaux de graves et d'aigus sont réglés à 0.

- 3 Appuyer sur **TONE DIRECT** (Tonalité directe) pour écouter un programme sans effet de tonalité.

Remarque

- **TON DIR** s'affiche, **DIRECT** s'allume et le son est diffusé directement, sans passer par le circuit de réglage de la tonalité.
- Pour annuler la fonction de tonalité directe, appuyer de nouveau sur cette touche. **TON CTRL** (Contrôle de la tonalité) s'affiche et **DIRECT** s'éteint.

Réglage de la balance du volume sonore

Pour régler la balance du volume sonore :

- 1 Appuyer sur **BALANCE**. **BAL** et le niveau de balance s'affichent pendant trois secondes.



- 2 Régler la balance du volume sonore entre les haut-parleurs droit et gauche.

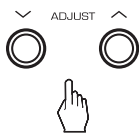

Remarque

- Si l'affichage de balance disparaît, recommencer à partir de l'étape 1.
- En général, les niveaux de balance sont réglés à 0.

Écoute d'émissions radio

Syntonisation automatique

Pour syntoniser automatiquement une station radio :

- 1 Appuyer sur **TUNER** (Syntoniseur) sur le récepteur ou sur **FM/AM** sur la télécommande pour sélectionner la bande.

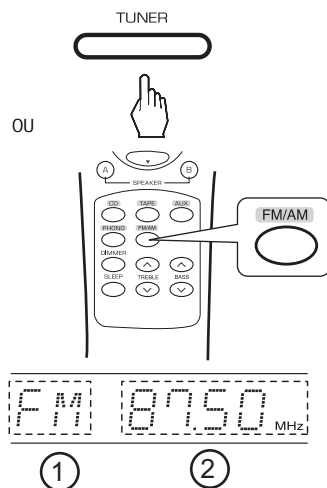

Élément	Description
1	Bande
2	Fréquence

À chaque fois que cette touche est appuyée, la bande change de AM à FM, et vice versa. Lorsque que le syntoniseur est sélectionné en appuyant sur **TUNER** (Syntoniseur) ou **FM/AM**, il est également possible de sélectionner la bande en appuyant sur **BANDE** sur la face avant.

- 2 Appuyer sur **T/P MODE** (Mode de syntonisation/préréglage) pour sélectionner le mode de syntonisation.

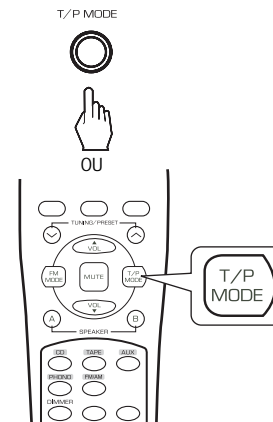

Remarque

À chaque appui sur cette touche, le mode change de la façon suivante :

- Mode **TUNING** (Syntonisation) — **PRESET** (Préréglage) s'éteint.
- Mode **PRESET** (Préréglage) — **PRESET** s'allume.

- 3 Maintenir appuyées les touches **TUNING/PRESET** (Syntonisation/préréglage) **▲/▼** pendant plus de 0,5 secondes.

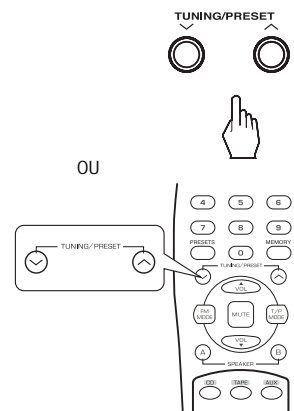

Le syntoniseur cherche jusqu'à trouver une station de puissance suffisante. L'écran affiche la fréquence du syntoniseur et le témoin **TUNED** (Syntonisation).

Si la station trouvée n'est pas la station souhaitée, répéter cette procédure.

Les stations faibles sont ignorées lors de la syntonisation automatique.

Syntonisation manuelle

La syntonisation manuelle est utile lorsque la fréquence de la station recherchée est connue.

Pour syntoniser manuellement une station de radio :

- 1 Appuyer sur **TUNER** (Syntoniseur) sur le récepteur ou sur **FM/AM** sur la télécommande pour sélectionner la bande.

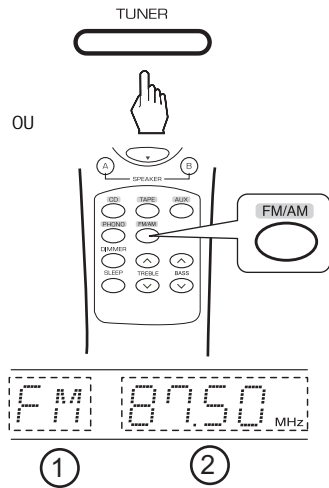

Élément	Description
1	Bande
2	Fréquence

À chaque fois que cette touche est appuyée, la bande change de AM à FM.

- 2 Appuyer sur **T/P MODE** (Mode de syntonisation/préréglage) pour sélectionner le mode de syntonisation.

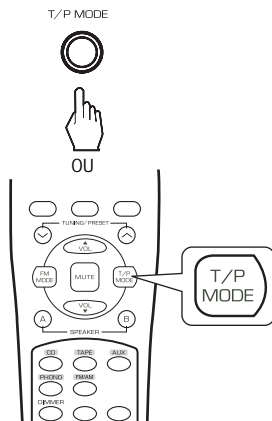

PRESETS (Préréglages) s'éteint.

- 3 Appuyer de façon répétée sur **TUNING/PRESET** (Syntonisation/préréglage) ▲/▼ jusqu'à ce que la fréquence souhaitée soit atteinte.

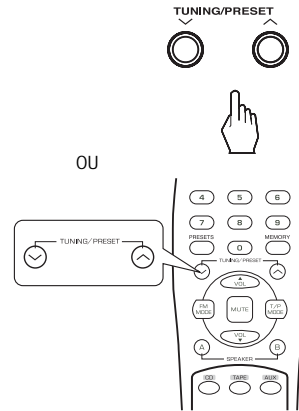

Préréglage

Pour préréglager une station de radio :

- 1 Syntoniser la station par syntonisation automatique ou manuelle.
- 2 Appuyer sur **MEMORY** (Mémoire). **MEM** clignote pendant cinq secondes.

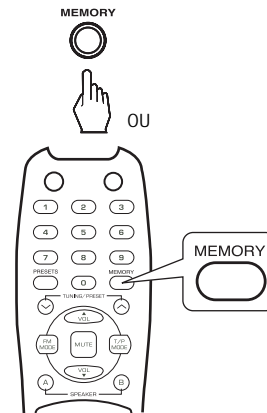

- 3 Sélectionner un numéro de présélection entre 1 et 30, puis appuyer sur **MEMORY** (Mémoire).

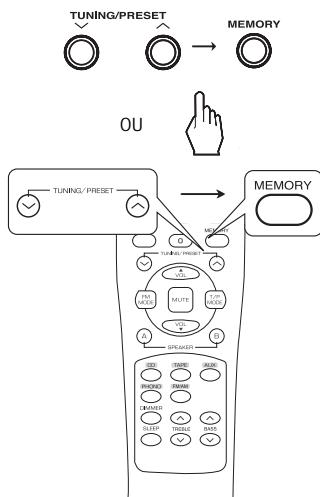

Remarques

- Lors de l'utilisation des touches numériques de la télécommande, appuyer sur le numéro souhaité. Si le nombre est supérieur à neuf, entrer le premier chiffre, puis le deuxième en moins de deux secondes.
- La station est maintenant mémorisée. Lors de l'utilisation des touches numériques, la station est enregistrée automatiquement sans appuyer sur **MEMORY** (Mémoire).
- Toute fréquence mémorisée est effacée de la mémoire lorsqu'une autre fréquence est mémorisée à sa place.
- Si MEM s'éteint, recommencer à partir de l'étape 2.

- 4 Répéter cette procédure pour mémoriser d'autres stations.

Syntonisation des stations présélectionnées

Pour syntoniser une station présélectionnée :

- Sélectionner le syntoniseur comme source d'entrée.
- Appuyer sur **T/P MODE** (Mode de syntonisation/présélection) pour sélectionner le mode de présélection.

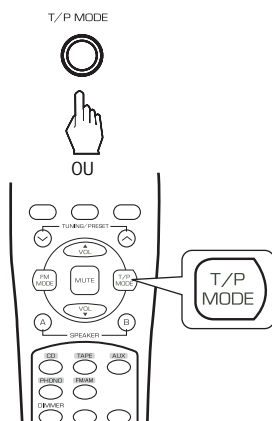

PRESETS (Présélections) s'allume.

- 3 Appuyer sur **PRESET** (Présélection) ▲/▼ sur le récepteur.

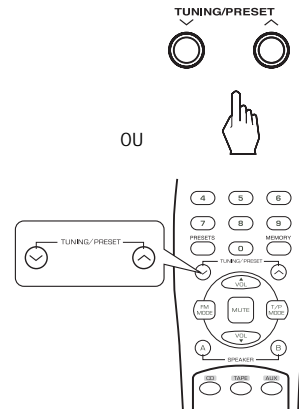

- OU -

Entrer le numéro de présélection à l'aide des touches numériques.

Remarques

- Lors de l'utilisation des touches numériques de la télécommande, appuyer sur le numéro souhaité. Si le nombre est supérieur à neuf, entrer le premier chiffre, puis le deuxième en moins de deux secondes.

Balayage des stations présélectionnées en séquence

Pour balayer les stations présélectionnées :

- Appuyer sur **PRESETS** (Présélections) sur la télécommande.

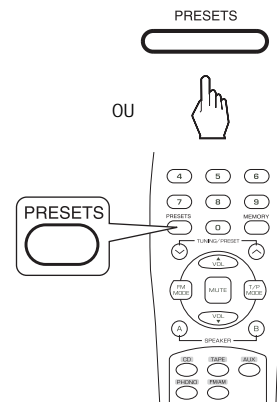

Le récepteur commence à balayer les stations dans l'ordre prédéfini. Chaque station reste sélectionnée pendant cinq secondes.

- Appuyer de nouveau sur **PRESETS** (Présélections) pour arrêter le balayage.

Écoute d'émissions stéréo FM

Pour écouter des émissions stéréo FM :

- Lors de la réception d'une émission FM, appuyer sur **FM MODE** (Mode FM).

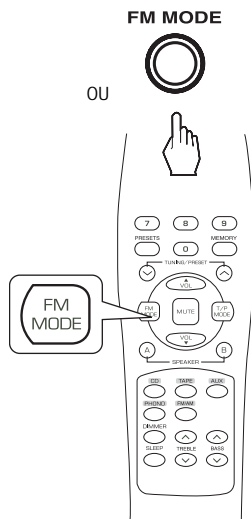

Remarque

À chaque appui sur cette touche, le mode FM change de la façon suivante :

- Mode stéréo — **ST** s'allume.
- Mode mono — **ST** s'éteint.

Remarque

Si une émission stéréo FM est de qualité médiocre parce que le signal reçu est faible, sélectionner le mode mono FM pour réduire les parasites. Les émissions FM sont alors reproduites en son monophonique.

Enregistrement

Remarques

- Les réglages de volume, de tonalité (graves et aigus) et de balance n'ont aucun effet sur les signaux enregistrés.
- Lorsque la source d'enregistrement sélectionnée est TUNER (Syntoniseur), CD ou PHONO, un enregistrement peut être réalisé sur TAPE (Cassette) ou AUX, ou sur les deux simultanément.

Enregistrement sur une cassette

Pour enregistrer sur une cassette :

- Sélectionner la source d'entrée pour l'enregistrement (ne doit pas être **TAPE** [Cassette]).

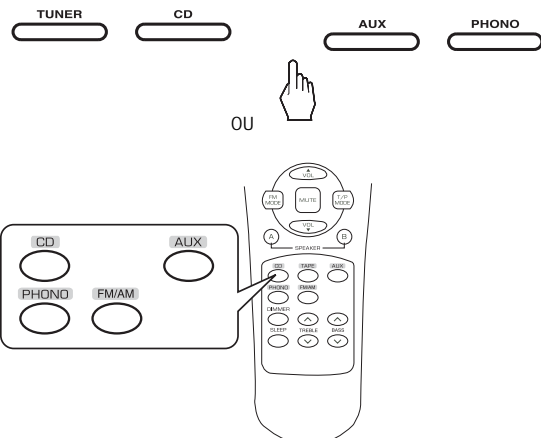

- Commencer l'enregistrement sur le magnétophone.
- Commencer la lecture sur le périphérique d'entrée.

Enregistrement sur AUX

Pour enregistrer sur le périphérique auxiliaire :

- Sélectionner la source d'entrée pour l'enregistrement (ne doit pas être **AUX**).

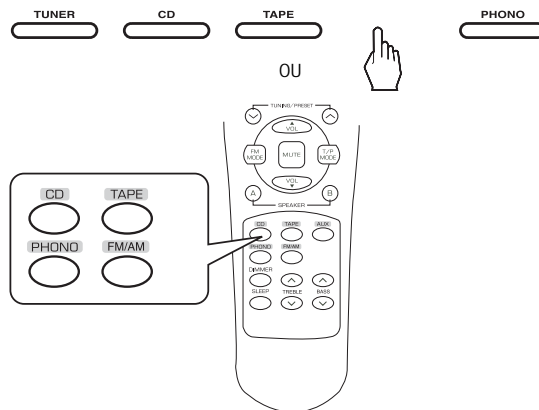

- Commencer l'enregistrement sur le périphérique auxiliaire.
- Commencer la lecture sur le périphérique d'entrée.

Utilisation de l'arrêt différé

L'arrêt différé permet de mettre automatiquement le récepteur hors tension au bout d'une durée spécifiée.

Pour utiliser l'arrêt différé :

- Appuyer sur **SLEEP** (Arrêt différé) pour spécifier le délai avant l'arrêt du récepteur.

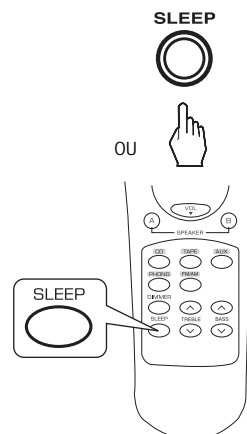

À chaque appui sur cette touche, le délai change de la façon suivante :

- 10 minutes
- 20 minutes
- 30 minutes
- 60 minutes
- 90 minutes
- OFF (Désactivé)

Remarque

Pendant l'utilisation de l'arrêt différé, le témoin  s'allume.

Réglage de la luminosité de l'écran

Pour régler la luminosité de l'écran :

- Appuyer sur **DIMMER** (Gradateur) pour spécifier la luminosité de l'écran.

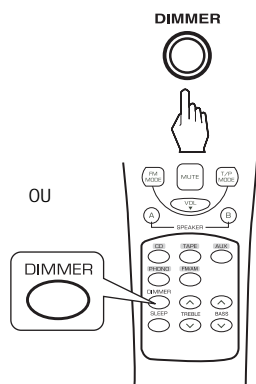

À chaque appui sur cette touche, la luminosité change de la façon suivante :

- ON (Activé)
- luminosité atténuée
- OFF (Désactivé)

Remarque

Si l'écran est éteint, dès qu'une touche est appuyée il s'allume.

Entretien

Pour nettoyer ce récepteur, l'essuyer avec un chiffon sec et doux. Si les surfaces sont très sales, utiliser un chiffon doux trempé dans une solution savonneuse ou dans une solution détergente douce.

- Ne jamais utiliser d'alcool, de diluant ou de benzène pour nettoyer ce récepteur.
- Avant d'utiliser un chiffon traité chimiquement, lire les instructions qui l'accompagnent avec soin.

Problèmes et solutions

En cas de problème, consulter le tableau ci-dessous avant de contacter Insignia.

Si le problème persiste, essayer de le résoudre en éteignant et en rallumant le récepteur. Si cela ne résout pas le problème, contacter Insignia. L'utilisateur ne doit en aucun cas essayer de réparer lui-même le récepteur, cela pourrait annuler la garantie.

Catégorie	Problème	Solution possible
Pas de son.	<ol style="list-style-type: none"> Les câbles des haut-parleurs sont débranchés. Le volume est réglé à un niveau trop faible. La touche MUTE (Sourdine) de la télécommande a été appuyée et la mise en sourdine est ON (Activée). Les haut-parleurs ne sont pas activés. Sélection incorrecte de la source d'entrée. Connexions incorrectes entre les composants. 	<ol style="list-style-type: none"> Vérifier les connexions des haut-parleurs. Régler le volume. Appuyer sur MUTE (Sourdine) pour annuler l'effet de sourdine. Appuyer sur SPEAKER A (Haut-parleur A) ou SPEAKER B (Haut-parleur B) pour activer les haut-parleurs. Sélectionner correctement la source d'entrée souhaitée. Effectuer les connexions correctes.
Impossible de recevoir des stations	<ol style="list-style-type: none"> Aucune antenne n'est connectée. La fréquence de la station souhaitée n'est pas syntonisée. L'antenne est dans une mauvaise position. 	<ol style="list-style-type: none"> Connecter une antenne. Syntoniser la fréquence de la station souhaitée. Déplacer l'antenne et réessayer la syntonisation.
Impossible de recevoir des stations pré-réglées	<ol style="list-style-type: none"> Une fréquence de station incorrecte a été mémorisée. Les stations mémorisées ont été effacées. 	<ol style="list-style-type: none"> Mémoriser la fréquence de la station correcte. Mémoriser de nouveau les stations.
Mauvaise réception FM	<ol style="list-style-type: none"> Aucune antenne n'est connectée. L'antenne n'est pas positionnée pour une réception optimale. 	<ol style="list-style-type: none"> Connecter une antenne. Changer la position de l'antenne.
Sifflement continu lors de la réception FM, en particulier lorsqu'il s'agit d'une émission stéréo.	Signal faible.	<ol style="list-style-type: none"> Changer la position de l'antenne. Installer une antenne FM extérieure.

Catégorie	Problème	Solution possible
Pas d'alimentation.	<ol style="list-style-type: none"> Le cordon d'alimentation CA est débranché. Mauvaise connexion au niveau de la prise secteur CA ou la prise n'est pas alimentée. 	<ol style="list-style-type: none"> Connecter fermement le cordon d'alimentation. Vérifier la prise à l'aide d'une lampe ou d'un autre appareil.

Catégorie	Problème	Solution possible
Sifflement continu ou intermittent lors de la réception AM, en particulier de nuit.	Les parasites sont causés par les moteurs, les lampes fluorescentes ou la foudre.	<ol style="list-style-type: none"> 1 Éloigner le récepteur des sources de parasites. 2 Installer une antenne AM extérieure.
Pas d'enregistrement	<ol style="list-style-type: none"> 1 Sélection incorrecte entre les composants. 2 Utilisation incorrecte de chaque composant pour la lecture et l'enregistrement. 	<ol style="list-style-type: none"> 1 Effectuer les connexions correctes. 2 Utiliser correctement chaque composant.
La télécommande ne fonctionne pas.	<ol style="list-style-type: none"> 1 Les piles ne sont pas dans le compartiment ou sont déchargées. 2 Le signal de la télécommande est bloqué par un obstacle. 	<ol style="list-style-type: none"> 1 Remplacer les piles. 2 Retirer l'obstacle.

Syntoniseur FM	Gamme de fréquence de syntonisation : 87,5 à 108 MHz
	Sensibilité utile, DHT 3 %, signal/bruit 30 dB : 15 dBf
	Seuil de sensibilité 50 dB, mono/stéréo : 25,2 / 45,2 dBf
	Rapport signal à bruit, 65 dBf, mono/stéréo : 68/65 dB
	Distorsion harmonique totale, 65 dBf, 1 kHz, mono/stéréo : 0,5 / 0,8 %
	Réponse en fréquence, 20 Hz à 14 kHz : 8 dB +/- 3 dB
	Séparation stéréo, 1 kHz : 40 dB
Syntoniseur AM	Gamme de fréquence de syntonisation : 520 à 1710 kHz
	Sensibilité utile : 800 µV/m
	Rapport signal à bruit : 40 dB
Général	Sélectivité : 25 dB
	Alimentation : 120 V à 60 Hz
	Consommation électrique : 2,5 A
	Dimensions (L x H x P, parties saillantes comprises) : 17 3/8 x 5 1/2 x 14 3/4 po (440 x 141 x 376 mm)
	Poids (net) : 19,8 lb (9 kg)

Spécifications

Remarque

- La conception et les spécifications sont sujettes à modifications sans avis préalable.
- Le poids et les dimensions indiqués sont approximatifs.
- Les caractéristiques et l'apparence externe peuvent être modifiées pour apporter des améliorations.

Amplificateur	Puissance de sortie, mode stéréo, 8 Ω, DHT 1 %, 40 Hz à 20 kHz : 2x100 W
	Distorsion harmonique totale, 8 Ω, 100 W, 40 Hz à 20 kHz : 0,04 %
	Distorsion d'intermodulation, 60 Hz, 7 kHz= 4:1 SMPTE, 8Ω, 100 W : 0,02 %
	Sensibilité à l'entrée, 47 kΩ, Phono (MM) : 2,5 mV
	Sensibilité à l'entrée, 47 kΩ, Ligne (CD, CASSETTE, AUX) : 200 mV
	Rapport signal à bruit, IHF pondéré « A », Phono (MM) : 70 dB
	Rapport signal à bruit, IHF pondéré « A », Ligne (CD, CASSETTE, AUX) : 95 dB
	Réponse en fréquence Phono (MM), RIAA, 30 Hz à 20 kHz : 8 dB +/- 3 dB
	Réponse en fréquence Ligne (CD, CASSETTE, AUX), 20 Hz à 20 kHz : 8 dB +/- 3 dB
	Niveau de sortie CASSETTE/SORTIE AUXILIAIRE, 2,2 kΩ : 200 mV
Contrôle des graves/aigus, 100 Hz/10 kHz : ±10 dB	

Avis juridiques

FCC article 15

Cet appareil est conforme à l'article 15 du règlement de la FCC. Son utilisation est soumise aux deux conditions suivantes : (1) Cet appareil ne doit pas provoquer d'interférences préjudiciables et (2) il doit accepter toute interférence reçue, y compris celles risquant d'engendrer un fonctionnement indésirable.

Cet équipement a été mis à l'essai et déclaré conforme aux limites prévues pour un appareil numérique de classe B, définies dans la section 15 de la réglementation FCC. Ces limites ont été établies pour fournir une protection raisonnable contre les interférences préjudiciables lors d'une installation résidentielle. Cet équipement génère, utilise et diffuse des ondes radio et, s'il n'est pas installé et utilisé conformément aux instructions dont il fait l'objet, il peut provoquer des interférences préjudiciables avec les communications radio. Cependant, il n'est pas possible de garantir qu'aucune interférence ne se produira pour une installation particulière. Si cet équipement produit des interférences importantes lors de réceptions radio ou télévisées, qui peuvent être détectées en éteignant puis en rallumant l'appareil, essayer de corriger l'interférence au moyen de l'une ou de plusieurs des mesures suivantes :

- Réorienter ou déplacer l'antenne réceptrice.
- Augmenter la distance entre l'équipement et le récepteur.
- Brancher l'équipement sur la prise secteur d'un circuit différent de celui auquel le récepteur est relié.
- Contacter le revendeur ou un technicien qualifié pour toute assistance.

Avertissement de la FCC

Tous changements ou modifications qui ne seraient pas expressément approuvés par les responsables de l'application des règles FCC pourraient rendre nul le droit de l'utilisateur d'utiliser cet équipement.

Déclaration NMB-003 du Canada

Cet appareil numérique de la classe B est conforme à la norme NMB-003 du Canada.

Droits d'auteurs

© 2007 Insignia. Insignia et le logo Insignia sont des marques de commerce de Best Buy Enterprise Services, Inc. Les autres noms de marques et de produits mentionnés sont des marques de commerce ou des marques déposées de leurs propriétaires respectifs. Les spécifications et caractéristiques sont susceptibles d'être modifiées sans préavis.

Pour l'assistance technique, appeler le (877) 467-4289.

Garantie

Garantie limitée d'un an

Insignia Products (« Insignia ») garantit au premier acheteur de ce NS-R2000 neuf (« Produit »), qu'il est exempt de défauts de fabrication et de main-d'œuvre à l'origine, pour une période d'un (1) an à partir de la date d'achat du Produit (« Période de garantie »). Ce Produit doit avoir été acheté chez un revendeur agréé des produits de la marque Insignia et emballé avec cette déclaration de garantie. Cette garantie ne couvre pas les Produits remis à neuf. Les conditions de la présente garantie s'appliquent à tout Produit pour lequel Insignia est notifié pendant la Période de garantie, d'un vice couvert par cette garantie qui nécessite une réparation.

Quelle est la durée de la couverture?

La Période de garantie dure 1 an (365 jours) à compter de la date d'achat de ce Produit. La date d'achat est imprimée sur le reçu fourni avec le Produit.

Que couvre cette garantie?

Pendant la Période de garantie, si un vice de matériau ou de main-d'œuvre d'origine est détecté sur le Produit par un service de réparation agréé par Insignia ou le personnel du magasin, Insignia (à sa seule discrétion) : (1) réparera le Produit en utilisant des pièces détachées neuves ou remises à neuf; ou (2) remplacera le Produit par un produit ou des pièces neuves ou remises à neuf de qualité comparable. Les produits et pièces remplacés au titre de cette garantie deviennent la propriété d'Insignia et ne sont pas retournés à l'acheteur. Si les Produits ou pièces nécessitent une réparation après l'expiration de la Période de garantie, l'acheteur devra payer tous les frais de main-d'œuvre et les pièces. Cette garantie reste en vigueur tant que l'acheteur reste propriétaire du Produit Insignia pendant la Période de garantie. La garantie prend fin si le Produit est revendu ou transféré d'une quelconque façon que ce soit à tout autre propriétaire.

Comment obtenir une réparation sous garantie?

Si le Produit a été acheté chez un détaillant, le rapporter accompagné du reçu original chez ce détaillant. Prendre soin de remettre le Produit dans son emballage d'origine ou dans un emballage qui procure la même qualité de protection que celui d'origine. Si le Produit a été acheté en ligne, l'expédier accompagné du reçu original à l'adresse indiquée sur le site Web. Prendre soin de remettre le Produit dans son emballage d'origine ou dans un emballage qui procure la même qualité de protection que celui d'origine.

Où cette garantie s'applique-t-elle?

Cette garantie ne s'applique qu'à l'acheteur original du Produit aux États-Unis et au Canada.

Ce qui n'est pas couvert par cette garantie limitée

La présente garantie ne couvre pas :

- la formation du client;
- l'installation;
- les réglages de configuration;
- les dommages esthétiques;
- les dommages résultants de catastrophes naturelles telles que la foudre;
- les accidents;
- une utilisation inadaptée;
- une manipulation abusive;
- la négligence;
- une utilisation commerciale;
- la modification de tout ou partie du Produit, y compris l'antenne.

La présente garantie ne couvre pas non plus :

- les dommages ayant pour origine une utilisation ou une maintenance défectueuse;
- la connexion à une source électrique dont la tension est inadéquate;
- toute réparation effectuée par quiconque autre qu'un service de réparation agréé par Insignia pour la réparation du Produit;
- les Produits vendus en l'état ou hors service;
- les consommables tels que les fusibles ou les piles;
- les produits dont le numéro de série usine a été altéré ou enlevé.

LA RÉPARATION OU LE REMPLACEMENT, TELS QU'OFFERTS PAR LA PRÉSENTE GARANTIE, CONSTITUENT LE SEUL RECOURS DE L'ACHETEUR. INSIGNIA NE SAURAIT ÊTRE TENU POUR RESPONSABLE DE DOMMAGES ACCESSOIRES OU CONSÉCUTIFS, RÉSULTANT DE L'INEXÉCUTION D'UNE GARANTIE EXPRESSE OU IMPLICITE SUR CE PRODUIT, Y COMPRIS, SANS S'Y LIMITER, LA PERTE DE DONNÉES, L'IMPOSSIBILITÉ D'UTILISER LE PRODUIT, L'INTERRUPTION D'ACTIVITÉ OU LA PERTE DE PROFITS. INSIGNIA PRODUCTS N'OCTROIE AUCUNE AUTRE GARANTIE EXPRESSE RELATIVE À CE PRODUIT; TOUTES LES GARANTIES EXPRESSES OU IMPLICITES POUR CE PRODUIT, Y COMPRIS MAIS SANS LIMITATION, TOUTE GARANTIE DE QUALITÉ MARCHANDE, D'ADÉQUATION À UN BUT PARTICULIER, SONT LIMITÉES À LA PÉRIODE DE GARANTIE APPLICABLE TELLE QUE DÉCRITE CI-DESSUS ET AUCUNE GARANTIE EXPRESSE OU IMPLICITE NE S'APPLIQUERA APRÈS LA PÉRIODE DE GARANTIE. CERTAINS ÉTATS ET PROVINCES NE RECONNAISSENT PAS LES LIMITATIONS DE LA DURÉE DE VALIDITÉ DES GARANTIES IMPLICITES. PAR CONSÉQUENT, LES LIMITATIONS SUSMENTIONNÉES PEUVENT NE PAS S'APPLIQUER À L'ACHETEUR ORIGINAL. LA PRÉSENTE GARANTIE DONNE À L'ACHETEUR DES GARANTIES JURIDIQUES SPÉCIFIQUES; IL PEUT AUSSI BÉNÉFICIER D'AUTRES GARANTIES QUI VARIENT D'UN ÉTAT OU D'UNE PROVINCE À L'AUTRE.

Receptor estéreo Insignia NS-R2000

Contenido

Introducción	34
Información de seguridad	34
Características	36
Preparación de su receptor	37
Uso de su receptor	40
Mantenimiento	46
Localización y corrección de fallas	46
Especificaciones	47
Garantía	49

Introducción

Felicitaciones por su compra de un producto de alta calidad de Insignia. Su NS-R2000 representa el más moderno diseño de receptor estéreo y está concebido para brindar un rendimiento confiable y sin problemas.

Información de seguridad

Advertencia de choque eléctrico



CUIDADO
Riesgo de choque eléctrico
No abra la unidad



Advertencia

Para reducir el riesgo de choque eléctrico, no retire la cubierta o la parte posterior. No existen partes reparables por el usuario en el interior. Para realizar reparaciones, acuda al personal de servicio calificado.



Este símbolo de relámpago que termina en punta de flecha y se encuentra dentro de un triángulo equilátero tiene por finalidad alertar al usuario de la presencia de voltaje peligroso sin aislamiento en el interior del receptor que podría tener potencia suficiente para constituir riesgo de choque eléctrico para las personas.



El signo de admiración que se encuentra dentro de un triángulo equilátero tiene por finalidad alertar al usuario de la presencia de importantes instrucciones de operación y mantenimiento (servicio) en la literatura que se incluye con el receptor.

Advertencia

Para reducir el riesgo de incendio o choque eléctrico, no exponga este aparato a la lluvia o la humedad.

Cuidado

Su receptor no debe de ser expuesta al agua (goteo o salpicaduras), y ningún objeto lleno de líquido, como por ejemplo vasijas, deberá ser colocado sobre el receptor.

Ventilación

Cuidado

No bloquee ninguna abertura de ventilación. Instale la unidad de acuerdo a estas instrucciones.

Ranuras y aberturas en el gabinete se proveen para ventilación y para asegurar la operación confiable de su receptor y para protegerlo contra el sobrecalentamiento.

Las aberturas nunca se deben bloquear si se coloca su receptor en una cama, un sofá, una alfombra u otra superficie similar. Este receptor no debe colocarse en una instalación integrada, tal como un librero o estantería a menos que se proporcione ventilación apropiada o se hayan seguido estas instrucciones.

Cable de alimentación

Cuidado

Recomendamos que la mayoría de los electrodomésticos se coloquen en un circuito dedicado — un circuito con un tomacorriente individual que alimenta solo ese electrodoméstico y no tiene otro tomacorriente o ramas de circuito. Refiérase a la página de especificaciones de este manual para ver los requisitos de alimentación.

No sobrecargue los tomacorrientes de pared. Los tomacorrientes sobrecargados, los cables de extensión flojos o dañados, los cables de alimentación pelados o aislamientos de cables que se hayan dañado o rajado son peligrosos. Cualquiera de estas condiciones puede causar un choque eléctrico o un incendio.

Examine periódicamente el cable de su receptor y si su apariencia indica daño o deterioración, desconéctelo, descontinúe el uso de su receptor, y reemplace el cable con un reemplazo exacto proporcionado por un proveedor de servicio autorizado.

Proteja el cable de alimentación de abusos físicos o mecánicos como cuando se retuerce, se enrosca, se pellizca, se aplasta al cerrar una puerta o se le pisa. Preste especial atención a los enchufes, tomacorrientes y al lugar por donde sale de su receptor.

Para desconectar la alimentación del tomacorriente, jale el enchufe. Cuando instale su receptor, verifique que el enchufe se puede acceder fácilmente.

Instrucciones importantes de seguridad

Cuidado

Lea y observe todas las advertencias e instrucciones en este manual y esas marcadas en su receptor. Guarde este manual para una referencia futura.

Este receptor ha sido diseñado y fabricado para garantizar la seguridad personal. El uso indebido del mismo puede ocasionar un choque eléctrico o riesgo de incendio. Los mecanismos de protección incorporados en receptor le protegerán si observa los siguientes procedimientos de instalación, uso y mantenimiento. Este receptor no contiene piezas que puedan ser reparadas por el usuario.

No retire la cubierta del gabinete ya que se podrá exponer a voltajes peligrosos. Para realizar reparaciones acuda exclusivamente al personal de servicio calificado.

- Todas las instrucciones de seguridad y operación deben leerse antes de poner su receptor en funcionamiento.
- Las instrucciones de seguridad, operación y uso deben guardarse para referencia futura.
- Deben seguirse todas las advertencias indicadas en su receptor y en las instrucciones de operación.
- Deben seguirse todas las instrucciones de operación y uso.
- No utilice este receptor cerca del agua. Por ejemplo, no use este receptor cerca de una bañera, lavabo, fregadero de cocina, o lavadero; en un sótano mojado o cerca de una piscina, o en otras áreas cerca del agua.

- Limpie únicamente con un paño seco. Desconecte este receptor del tomacorriente en la pared antes de limpiarlo. No utilice limpiadores líquidos.
- No bloquee ninguna abertura de ventilación. Instale la unidad de acuerdo a estas instrucciones. Ranuras y aberturas en el gabinete se proveen para ventilación, para asegurar la operación confiable de su receptor y para protegerlo contra el sobrecalentamiento. Las aberturas nunca se deben bloquear si se coloca su receptor en una cama, un sofá, una alfombra u otra superficie similar. Este receptor no debe colocarse en una instalación integrada, tal como un librero o estantería a menos que se proporcione ventilación apropiada o se hayan seguido estas instrucciones.
- No instale la unidad cerca de fuentes de calor tales como radiadores, estufas u otros aparatos (incluyendo amplificadores) que produzcan calor.
- No anule el propósito de seguridad del enchufe con polarización o con conexión a tierra. Un enchufe polarizado tiene dos espigas una más ancha que la otra. Un enchufe del tipo de conexión a tierra tiene dos espigas y una tercera clavija de tierra. La espiga ancha o tercera clavija se proporcionan para su seguridad. Si el enchufe proporcionado no entra en el tomacorriente, consulte con un electricista para reemplazar el tomacorriente obsoleto.
- Evite caminar sobre el cable de alimentación o que este sea aplastado especialmente en los enchufes, los receptáculos y el punto donde éste sale de su receptor.
- Use sólo aditamentos y accesorios especificados por Insignia.
- Use solamente con carros, bases, trípodes, soportes, o mesas especificadas por Insignia o que se vendan con este receptor. Cuando se usa un carro, se debe tener precaución cuando mueve la combinación del carro/receptor para evitar lesionarse si el sistema se da vuelta.
- Sí una antena externa o un sistema de cable esta conectado al receptor, asegúrese de que la antena o el sistema de cable esta conectado a tierra, para proveer una protección contra sobre voltajes y la acumulación de cargas estáticas. El artículo 810 del código nacional eléctrico, ANSI/NFPA 70-1984 proporciona información con respecto a la conexión a tierra del poste y la estructura de soporte, la conexión a tierra del alambre principal de una unidad de descarga de antena, el tamaño de los conductores de la conexión a tierra y la conexión del electrodo de conexión a tierra.

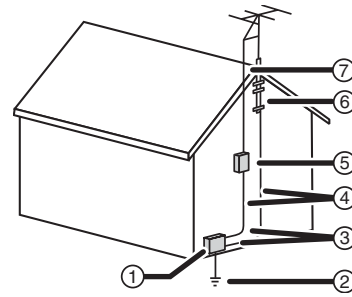

Referencia	Componente de conexión a tierra
1	Equipo de servicio eléctrico
2	Sistemas de electrodos de tierra para el servicio de alimentación eléctrica (NEC Art. 250, Parte H)
3	Abrazadera de tierra
4	Conectores de conexión a tierra (NEC Sección 810-21)
5	Unidad de descarga de antena (NEC Sección 810-20)
6	Abrazadera de tierra
7	Cable conductor de entrada de antena

- Cómo cable de tierra use un cable de cobre No. 10 AWG (5.3 mm²), uno de aluminio No. 8 AWG (8.4 mm²) o uno de bronce o de acero con revestimiento de cobre No. 17 AWG (1.0 mm²) o más grande.
- Asegure a la casa los cables conductores de entrada de antena y de conexión a tierra usando aisladores separadores espaciados con 4 a 6 pies (1.22 -1.83 m) de separación.
- Monte la unidad de descarga de antena tan cerca cómo sea posible al lugar donde entra a la casa el conductor de entrada.
- Use un cable de empalme de cobre con calibre de por lo menos No. 6 AWG (13.3 mm²) o equivalente, cuando use un electrodo de conexión a tierra separado para la antena. Consulte ANSI/NFPA70.
- Desconecte este receptor durante tormentas de rayos o cuando no se utilice por un periodo de tiempo extendido.
- Encomiende todas las reparaciones al personal de servicio calificado. La reparación se requiere cuando su receptor ha sido dañado en cualquier manera, como cuando se ha dañado el cable de corriente o el enchufe, o se ha derramado líquido u objetos han caído dentro de su receptor, o el receptor ha sido expuesto a la lluvia o humedad, cuando este no funcione normalmente, o cuando se ha dejado caer.

- Cuando se necesiten repuestos, asegúrese de que el técnico de reparación haya usado repuestos especificados por el fabricante o que tengan las mismas características que la pieza original. Las substituciones no autorizadas pueden resultar en incendio, choque eléctrico u otros peligros.
- Después de completar el mantenimiento o la reparación de este receptor, pídale al técnico de servicio que realice verificaciones de seguridad para determinar que el receptor se encuentra en una condición de operación apropiada.

Características

Controles frontales

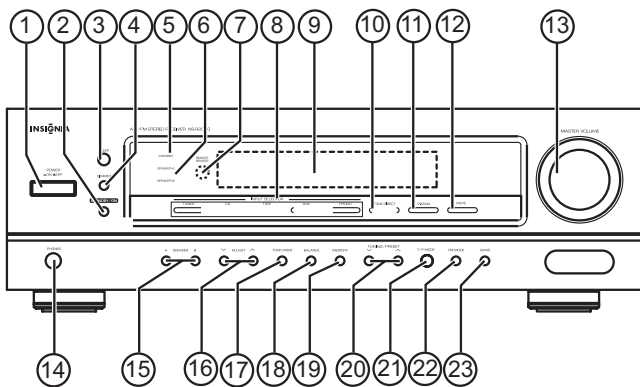

Elemento	Descripción
1	Botón ENCENDIDO
2	Botón SUSPENSIÓN/ENCENDIDO
3	Botón APAGADO AUTOMÁTICO
4	Botón ATENUADOR
5	Indicador SUSPENSIÓN
6	Indicador ALTAVOZ
7	Sensor del control remoto
8	Botones SELECTORES DE ENTRADA
9	Pantalla fluorescente
10	Botón TONO DIRECTO
11	Botón PREDEFINIDOS
12	Botón SILENCIAR
13	Perilla de control de VOLUMEN MAESTRO
14	Toma AURICULARES
15	Botones ALTAVOZ A y ALTAVOZ B
16	Botones de AJUSTE ▲/▼
17	Botón MODO DE TONO
18	Botón BALANCE
19	Botón MEMORIA
20	Botones SINTONIZACIÓN/PREDEFINIDO ▲/▼
21	Botón MODO DE SINTONIZACIÓN/PREDEFINIDO
22	Botón MODO FM
23	Botón BANDA

Pantalla fluorescente

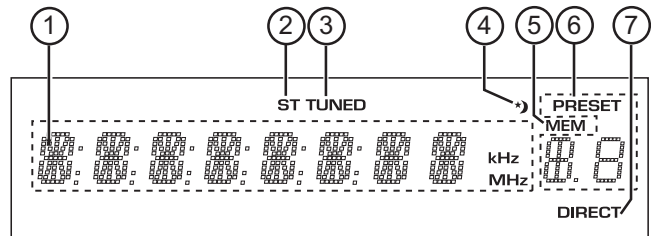

Elemento	Descripción
1	Entrada, frecuencia, nivel de volumen e información de operación
2	Indicador de ESTÉREO
3	Indicador de SINTONIZADO
4	Indicador de APAGADO AUTOMÁTICO
5	Indicador de MEMORIA
6	Número de emisora programada, visualización del tiempo para apagado automático
7	Indicador de DIRECTO

Vista posterior

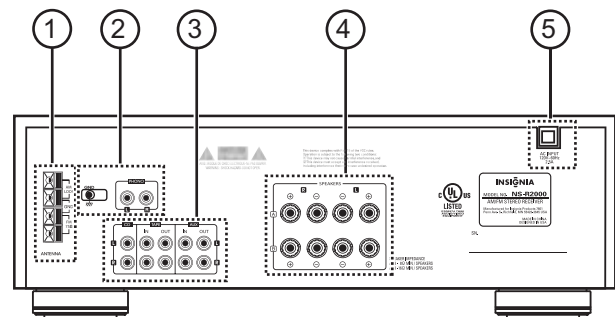

Elemento	Descripción
1	Tomas de antena AM y FM
2	Tomas PHONO
3	Tomas de AUDIO
4	Tomas de altavoz
5	Cable de alimentación de CA

Control remoto

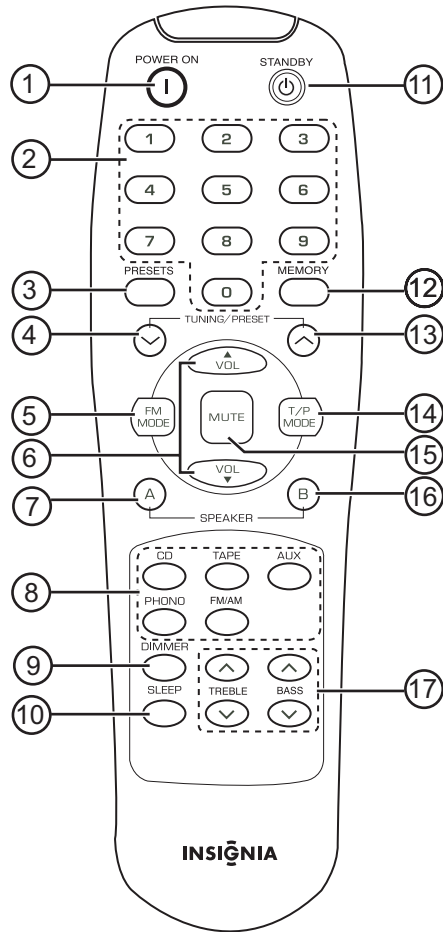

Elemento	Descripción
1	Botón ENCENDIDO
2	Teclado numérico
3	Botón PREDEFINIDOS
4	Botón SINTONIZACIÓN/PREDEFINIDO ▼
5	Botón de MODO FM
6	Botones VOLUMEN ▲/▼
7	Botón ALTAVOZ A
8	Botones de selección de entrada
9	Botón ATENUADOR
10	Botón de APAGADO AUTOMÁTICO
11	Botón de SUSPENSIÓN
12	Botón de MEMORIA
13	Botón SINTONIZACIÓN/PREDEFINIDO ▲
14	Botón de MODO DE SINTONIZACIÓN/PREDEFINIDO
15	Botón SILENCIAR
16	Botón ALTAVOZ B
17	Botones de AGUDOS/GRAVES ▲/▼

Preparación de su receptor

Desempaquete de su receptor

Su caja incluye lo siguiente:

- Un receptor
- Un control remoto con dos pilas
- Esta guía del usuario
- Antenas de AM y FM

Advertencia

No conecte el cable de CA en el tomacorriente de CA hasta que se hayan realizado todas las conexiones.

Nota

Asegúrese de que observe el código de color cuando conecte los cables de audio y altavoces.

Nota

Realice las conexiones firme y correctamente. No hacer esto puede causar la pérdida de sonido, agregar ruido al sonido o dañar su receptor.

Ubicación de su receptor

- Instale su receptor en una superficie plana estable. Ubique su receptor para que pueda tener una línea de visión directa al control remoto.
- No exponga su receptor a temperaturas o humedad extremas.
- Evite ubicar su receptor sobre una superficie caliente tal cómo sobre otro equipo que se calienta cuando se utiliza. Verifique que hay una ventilación adecuada para su receptor.

Cuidado

No instale este receptor en un espacio encerrado tal cómo un librero.

Nota

Conecte el cable de alimentación CA únicamente después de haber conectado los altavoces, la antena y todos los demás equipos opcionales. Nunca haga ni cambie conexiones con la unidad encendida.

Conexión de las antenas

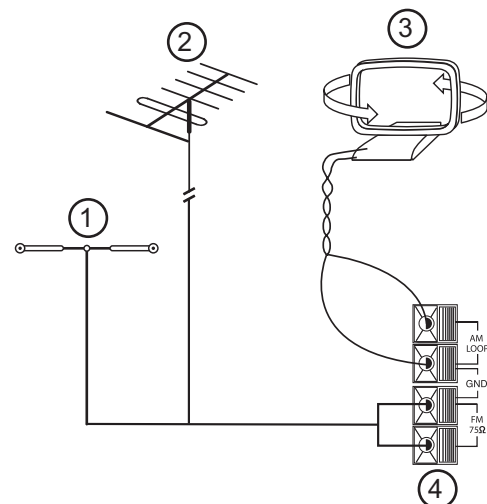

Elemento	Descripción
1	Antena de FM (interior)

Elemento	Descripción
2	Antena de FM (exterior)
3	Antena de bucle AM
4	Tomas de antena

Para conectar las antenas:

- 1 Conecte la antena de FM a su receptor.

Nota

Si está usando una antena de FM interior, cambie la posición de la antena hasta que obtenga la mejor recepción de sus emisoras FM favoritas.

Nota

Para mejorar la recepción, puede usar una antena exterior de 75 Ω en lugar de una antena interior. Desconecte la antena interior antes de reemplazarla con una antena exterior.

- 2 Conecte la antena de bucle AM al receptor.

Nota

Coloque la antena de bucle AM tan lejos como sea posible del receptor, del televisor, de los cables de los altavoces y del cable de CA. Cambie la posición de la antena hasta que obtenga la mejor recepción de sus emisoras AM favoritas.

Nota

Para mejorar la recepción, puede usar una antena AM exterior en lugar de una antena de bucle AM. Desconecte la antena interior antes de reemplazarla con una antena exterior.

Conexión de un reproductor de CD

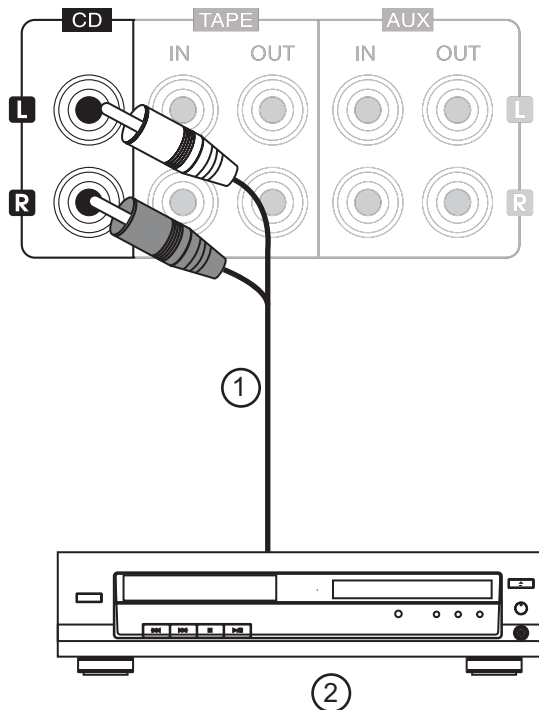

Elemento	Descripción
1	Cables de audio RCA.
2	Reproductor de CD

Conexión de un reproductor de cintas

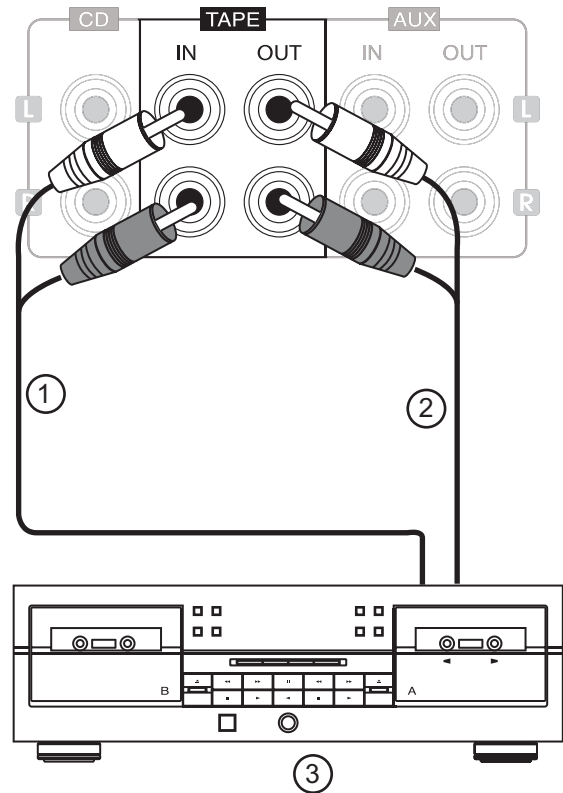

Elemento	Descripción
1	Reproducir cinta.
2	Grabar cinta.

Conexión de un equipo adicional

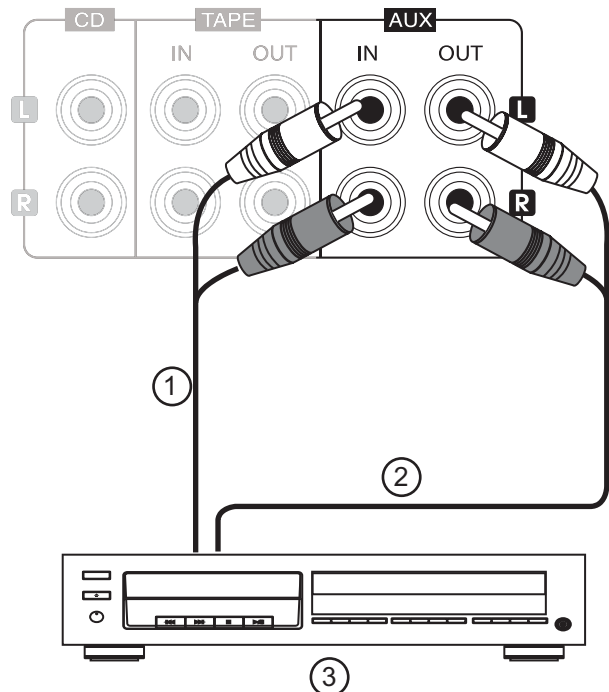

Elemento	Descripción
1	Reproducir cinta/MD.
2	Grabar cinta/MD.

Elemento	Descripción
3	Grabador de MD u otro equipo.

Conexión de un tocadiscos

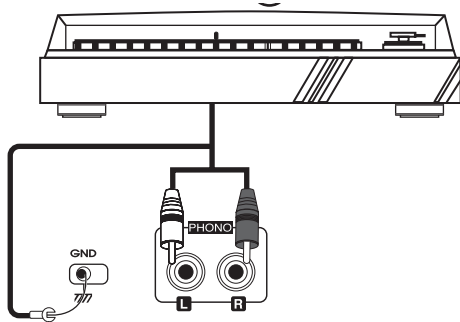

Nota
Para conectar un tocadiscos con un cartucho de tipo MC, use un amplificador de cabeza separado o un transformador amplificador.

Conexión de altavoces

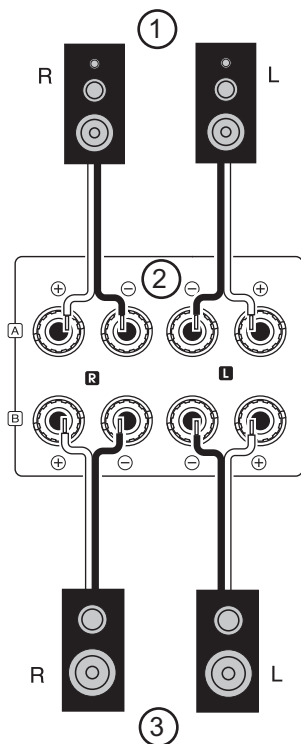

Elemento	Descripción
1	Altavoz A.
2	Conectores de altavoces.
3	Altavoz B.

Cuidado

Use altavoces con una impedancia de 8 Ω o más si usa sólo los terminales de SPEAKER A (Altavoz A) o de SPEAKER B (Altavoz B). Use altavoces con una impedancia de 16 Ω o más si usa los terminales de SPEAKER A (Altavoz A) y SPEAKER B (Altavoz B).

Cuidado

No permita que los cables pelados de los parlantes se toquen unos a otros, o toquen partes de metal de este receptor. Hacerlo puede dañar el receptor o el altavoz.

Para conectar los altavoces:

- Conecte los cables de sus altavoces al receptor.

Notas

- Si sólo tiene un par de altavoces, conéctelos a los terminales SPEAKER A (Altavoz A).
- Conecte un segundo par de altavoces a los terminales SPEAKER B (Altavoz B).

Asegúrese de conectar los altavoces firme y correctamente de acuerdo al canal (izquierdo y derecho) y la polaridad (+ y -). Si realiza las conexiones correctamente, no escuchará ningún sonido de los altavoces.

Si el sonido no es natural y le faltan graves, la polaridad del altavoz no es la correcta.

Conexión de auriculares

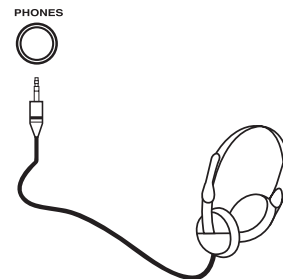

Para conectar sus auriculares:

- Inserte el conector de los auriculares en el toma de auriculares en el receptor.

Notas

Para escuchar por los auriculares, asegúrese de que los botones **SPEAKER A** (Altavoz A) y **SPEAKER B** (Altavoz B) están desactivados.

Conexión de la alimentación

Para conectar su receptor a la alimentación:

- Enchufe el cable de alimentación en un tomacorriente de CA.

Instalación de las pilas

Cuidado

No use pilas Ni-Cd recargables con este control remoto.

Para instalar las pilas:

1 Quite la cubierta.

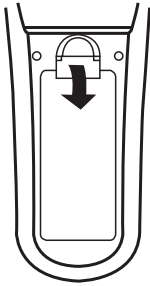

2 Coloque dos pilas tipo AAA en el compartimento de forma que coincidan con la polaridad indicada.

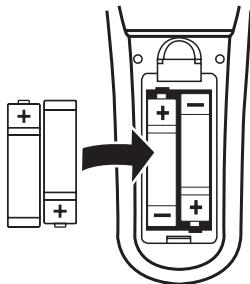

3 Vuelva a colocar la cubierta.

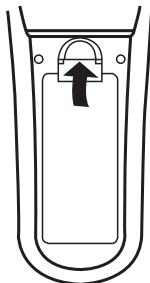

Nota

Saque las pilas si no se usarán por un periodo de tiempo extendido.

Uso del control remoto

Use el control remoto apuntándolo hacia la ventana del sensor del control remoto del receptor. Los objetos entre el control remoto y la ventana del sensor pueden impedir el funcionamiento correcto.

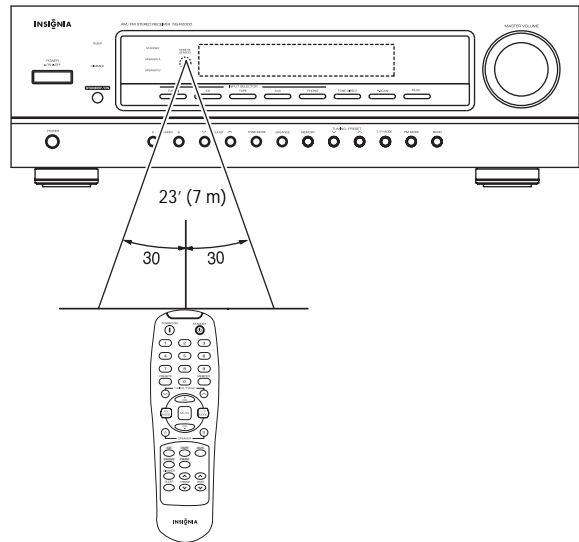

Use el control remoto dentro de 23 pies (7 metros) del receptor y dentro de 30° perpendiculares al frente del receptor.

Cuidado

- No exponga el control remoto a choques. Además, no exponga el control remoto a líquidos y no lo coloque en un área con alta humedad.
- No coloque el control remoto bajo la luz solar directa. El calor puede causar deformación del control remoto.
- Es posible que el control remoto no funcione correctamente si la ventana del sensor del control remoto del receptor está bajo luz solar directa o fuerte iluminación. En tal caso, cambie el ángulo de la luz o del receptor o acerque el control remoto a la ventana del sensor del control remoto.

Uso de su receptor

Consejo

Los siguientes ajustes se guardan en la memoria antes de que apague el receptor:

- Ajustes del SELECTOR DE ENTRADA
- Emisoras programadas.

Si falla la electricidad o se desconecta el cable de alimentación de CA por más de dos semanas, se borrará la memoria.

Escuchando un programa

Para escuchar un programa:

1 Presione **POWER** en el receptor para poner el receptor en el modo de suspensión. El indicador de **STANDBY** (Suspensión) se iluminará.

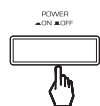

Consejo

Puede apagar el receptor presionando **POWER** en el receptor mientras se encuentra en el modo de suspensión.

- 2 Presione **POWER ON** en el control remoto para encender el receptor.

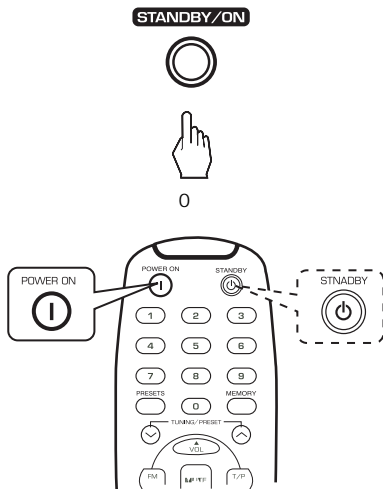

Consejo
Puede poner el receptor en el modo de suspensión presionando **STANDBY** en el control remoto cuando se encienda el receptor.

Consejo
Con el receptor en el modo de suspensión, también puede encender la unidad presionando uno de los botones selectores de entrada.

- 3 Para escuchar sonido por los altavoces, presione **SPEAKER A** o **SPEAKER B** para activar el altavoz correspondiente. El indicador **SPEAKER** (Altavoz) correspondiente se iluminará y un sonido se podrá escuchar por los altavoces.

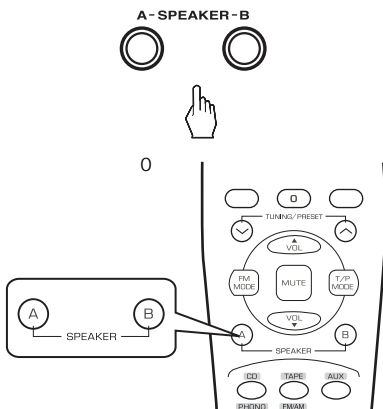

- O -

Para escuchar sonido por los auriculares, presione **SPEAKER A** o **SPEAKER B** para activar los altavoces correspondientes. El indicador **SPEAKER** (Altavoz) correspondiente se iluminará y un sonido se podrá escuchar por los auriculares.

- 4 Presione un botón selector de entrada para seleccionar la fuente de entrada.

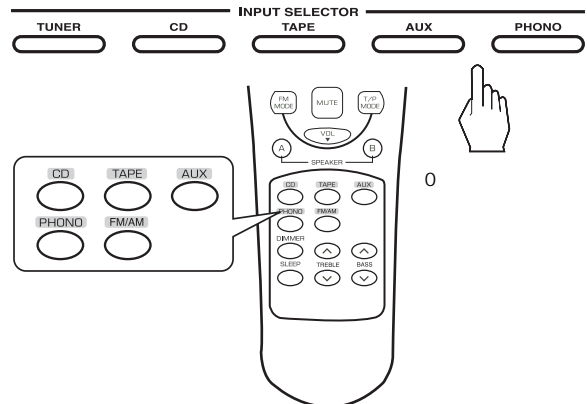

Nota
Cada vez que se presiona el botón de sintonización o **FM/AM**, se cambia la banda como a continuación:

- FM
- AM

- 5 Active el componente que quiere reproducir.
6 Gire el control **MASTER VOLUME** (Volumen principal) o presione los botones de **VOLUMEN ▲/▼** para ajustar el nivel de sonido.

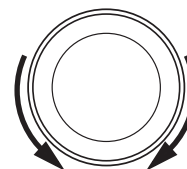

0

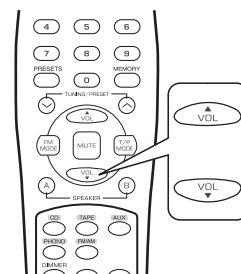

- O -

Presione **MUTE** (Silenciar) para desactivar el sonido. El indicador MUTE (Silenciar) parpadeará en la pantalla. Presione **MUTE** de nuevo para reactivar el sonido.

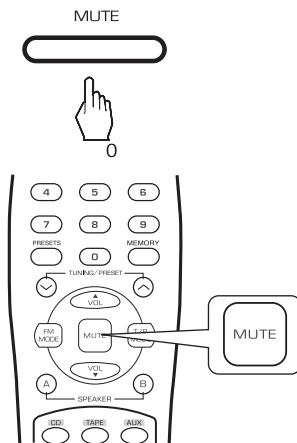

Ajuste del tono

Para ajustar el tono:

- 1 Presione **TONE MODE** para ingresar al modo de tono. El modo de tono se mostrará por varios segundos.



Nota

Cada vez que se presiona el botón **TONE MODE**, el modo de tono correspondiente se selecciona y se muestra por tres segundos cómo se muestra a continuación:

- BASS (Graves)
- TRBL (Agudos)

Nota

Cada vez que se activa la función de tono directo, no se puede ingresar el modo de tono y el indicador **TON DIR** parpadea por dos segundos.

- 2 Dentro del modo de tono, presione **▲** o **▼** para ajustar el tono.

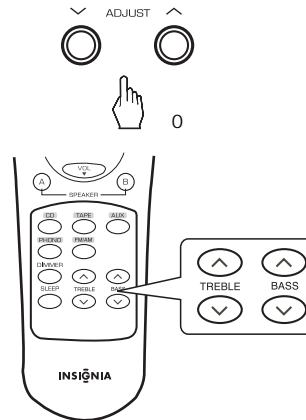

Nota

- Si la visualización de tono desaparece, comience de nuevo desde el paso 1.
- Cuando presione el botón TREBLE (Agudos) arriba/abajo o BASS (Graves) arriba/abajo, puede saltarse el paso 1.
- Ajustes extremos de volumen alto pueden dañar sus altavoces.
- En general, los niveles de graves y agudos se ajustan a 0.

- 3 Presione **TONE DIRECT** para escuchar a un programa sin el efecto de tono.

Nota

- El indicador **TON DIR** se mostrará, se iluminará **DIRECT** y el sonido se saltará la circuitería de tono.
- Para cancelar la función de tono directo, presione este botón de nuevo. Se desactivará **TON CTRL** (Control de tono) y **DIRECT** (Directo).

Ajuste del balance del volumen del sonido

Para ajustar el balance del volumen del sonido:

- 1 Presione **Balance**. El indicador **BAL** y el nivel del balance se muestran por tres segundos.



- 2 Ajusta el balance del volumen del sonido entre los altavoces izquierdo y derecho).

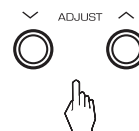

Nota

- Si la visualización de balance desaparece, comience de nuevo desde el paso 1.
- En general, los niveles de balance se ajustan a 0.

Escuchando transmisiones de radio

Sintonización automática

Para sintonizar una emisora de radio automáticamente:

- 1 Presione **TUNER** en el receptor o **FM/AM** en el control remoto para seleccionar la banda.

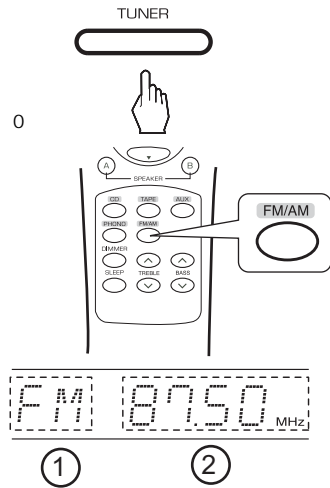

Elemento	Descripción
1	Banda
2	Frecuencia

Cada vez que se presiona este botón, se cambia la banda de AM a FM y viceversa. Cuando se selecciona el sintonizador presionando **TUNER** o **FM/AM**, puede seleccionar la banda presionando **BAND** en el panel frontal.

- 2 Presione **T/P MODE** para seleccionar el modo de sintonización.

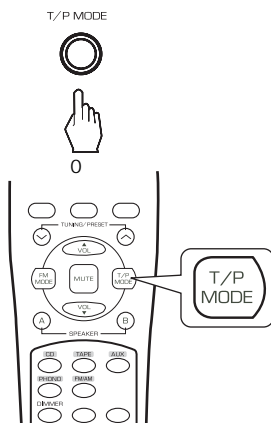

Nota

- Cada vez que se presiona este botón, el modo cambia cómo se indica a continuación:
- Modo **TUNING** (Sintonización) — El indicador **PRESET** se apaga.
 - Modo **PRESET** (Predefinido) — El indicador **PRESET** se ilumina.

- 3 Mantenga presionados los botones **TUNING/PRESET** ▲/▼ por más de 0.5 segundos.

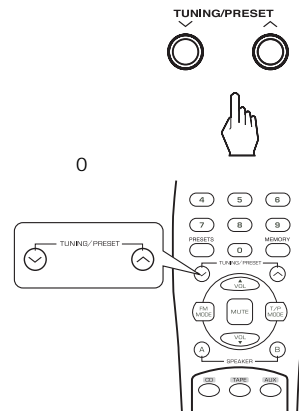

El sintonizador buscará hasta que se encuentre una emisora con suficiente intensidad. La pantalla muestra la frecuencia sintonizada y el indicador **TUNED** (Sintonizada).

Si la estación encontrada no es la estación que desea escuchar, repita este procedimiento.

Las emisoras débiles se omiten durante la sintonización automática.

Sintonización manual

La sintonización manual es útil cuando ya se conoce la frecuencia de la emisora que desea escuchar.

Para sintonizar una emisora de radio manualmente:

- 1 Presione **TUNER** en el receptor o **FM/AM** en el control remoto para seleccionar la banda.

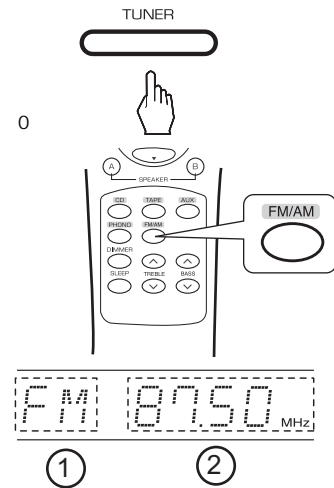

Elemento	Descripción
1	Banda
2	Frecuencia

Cada vez que se presiona este botón, se cambia la banda de AM a FM.

- Presione **T/P MODE** para seleccionar el modo de sintonización.

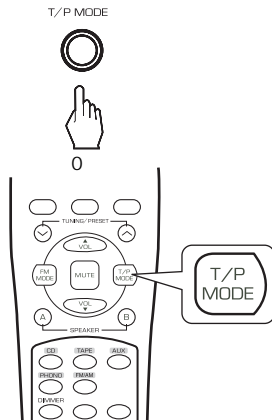

El indicador **PRESETS** (Predefinidos) se apaga.

- Presione **TUNING/PRESET ▲/▼** repetidamente hasta que se alcance la frecuencia correcta.

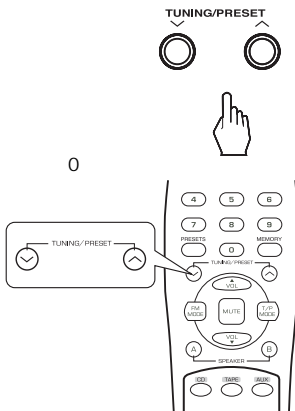

- Seleccione un número predefinido entre 1 y 30, y presione **MEMORY**.

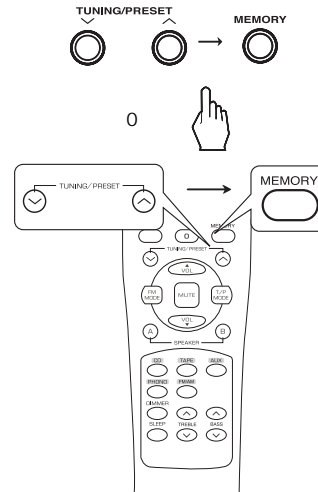

Notas

- Cuando use el teclado numérico del control remoto, presione el número que guste. Si el número es mayor que nueve, ingrese el primer dígito y luego ingrese el segundo dígito dentro de los segundos.
- La estación se ha guardado en la memoria. Cuando use el teclado numérico, la emisora se guardará automáticamente sin presionar **MEMORY**.
- Una frecuencia guardada en la memoria se borra al guardar otra frecuencia en el mismo lugar.
- Si el indicador MEM se ilumina, comience de nuevo desde el paso 2.

- Repita este procedimiento para memorizar otras emisoras.

Sintonización de emisoras programadas

Para sintonizar una estación programada:

- Selecciona el sintonizador como fuente de entrada.
- Presione **T/P MODE** para seleccionar el modo de predefinido.

Programación de emisoras

Para programar una emisora de radio:

- Sintonice una emisora por medio de la sintonización automática o manual.
- Presione **MEMORY**. El indicador **MEM** parpadea por cinco segundos.

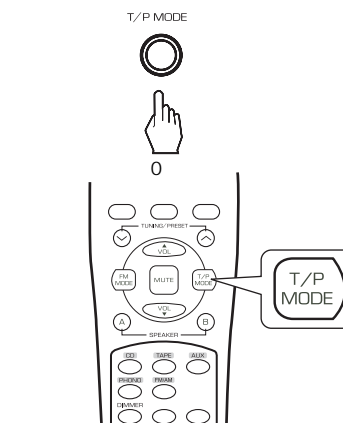
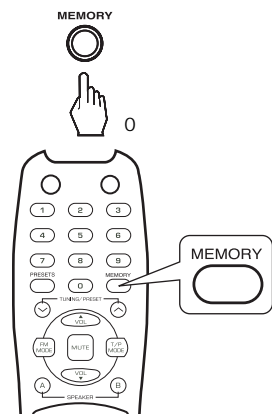

El indicador **PRESETS** se ilumina.

- 3 Presione los botones **PRESET ▲/▼** en el receptor.

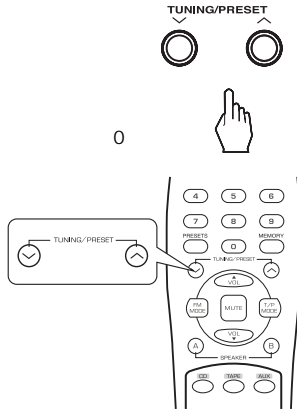

- 0 -

Ingrese el número predefinido usando el teclado numérico.

Notas

Cuando use el teclado numérico del control remoto, presione el número que guste. Si el número es mayor que nueve, ingrese el primer dígito y luego ingrese el segundo dígito dentro de los segundos.

Escaneo de emisoras programadas en orden

Para escanear las emisoras programadas:

- 1 Presione **PRESETS** en el control remoto.

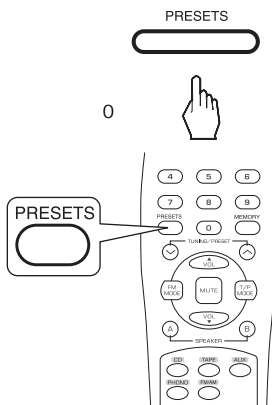

El receptor comenzará a escanear las emisoras en el orden predefinido. Cada emisora se muestra por cinco segundos.

- 2 Presione **PRESETS** de nuevo para detener el escaneo.

Escuchando transmisiones de FM estéreo

Para escuchar transmisiones de FM estéreo

- Mientras escucha una transmisión FM, presione **FM MODE**.

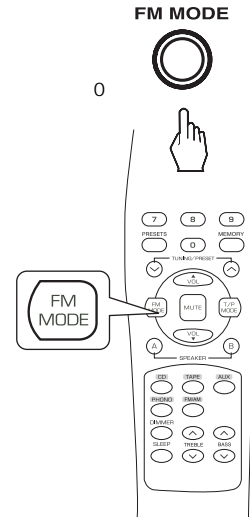

Nota

Cada vez que se presiona este botón, el modo FM cambia cómo se indica a continuación:

- Modo estéreo — Se ilumina el indicador **ST**
- Modo monofónico — Se apaga el indicador **ST**.

Nota

Si una transmisión FM estéreo se deficiente debido a una señal de transmisión, seleccione el modo de FM monofónico para reducir el ruido. Las transmisiones FM se reproducen con sonido monofónico.

Grabación

Notas

- Los ajustes del volumen, el tono (graves y agudos) y el balance no tienen efecto en la grabación de las señales.
- Cuando selecciona tuner (sintonizador), CD, o PHONO como fuente de grabación, la grabación se puede hacer en TAPE (Cinta) o AUX, o en las dos simultáneamente.

Grabaciones en cinta

Para grabar en cinta:

- 1 Seleccione la fuente de entrada para la grabación (ésta no puede ser **TAPE** [Cinta]).

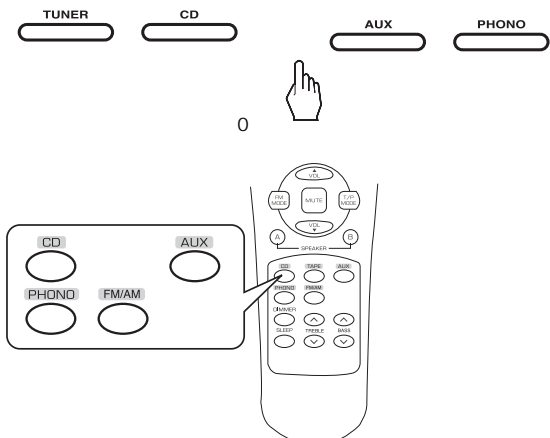

- 2 Comience a grabar en la grabadora de cinta.

- Comience la reproducción en su equipo de entrada.

Grabación en la entrada AUX

Para grabar en el equipo auxiliar:

- Selecione la fuente de entrada para la grabación (ésta no puede ser **AUX**).

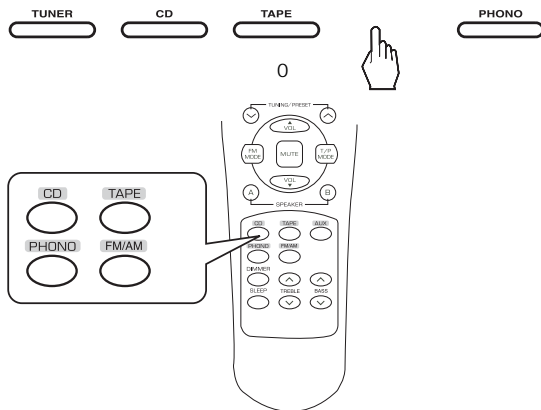

- Comience a grabar en el equipo auxiliar:
- Comience la reproducción en su equipo de entrada.

Uso del temporizador de apagado automático

El temporizador de apagado automático apaga el receptor después del periodo de tiempo especificado.

Para usar el temporizador de apagado automático:

- Presione **SLEEP** para especificar la cantidad de tiempo que desea que el receptor reproduzca.

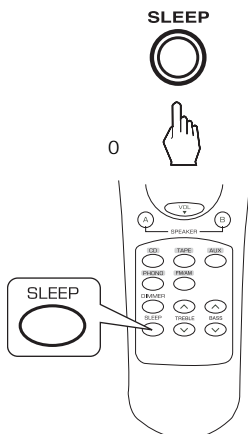

Cada vez que se presiona este botón, el tiempo cambia cómo se indica a continuación:

- 10 minutos
- 20 minutos
- 30 minutos
- 60 minutos
- 90 minutos
- OFF (Desactivado)

Nota
Mientras el temporizador de apagado automático está activo, se ilumina el indicador .

Ajuste del brillo de la pantalla.

Para ajustar el brillo de la pantalla:

- Presione **DIMMER** para especificar el brillo de la pantalla.

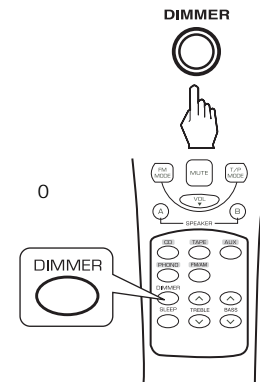

Cada vez que se presiona este botón, el brillo cambia cómo se indica a continuación:

- ON (Activado)
- Dimmer (Atenuado)
- OFF (Desactivado)

Nota
Si la pantalla está apagada, presionar cualquier botón activa la pantalla.

Mantenimiento

Limpie este receptor con un paño suave y seco. Si las superficies están extremadamente sucias, use un paño suave humedecido con una solución de jabón y agua o una solución de detergente suave.

- Nunca use alcohol, diluyente de pintura ni bencina para limpiar este receptor.
- Antes de usar un paño con tratamiento químico, lea atentamente las instrucciones del paño.

Localización y corrección de fallas

Si ocurre un problema, revise la tabla a continuación antes de ponerse en contacto con Insignia.

Si el problema persiste, intente resolverlo apagando y encendiendo el receptor. Si no se puede resolver el problema de esta forma, póngase en contacto con Insignia. Bajo ninguna circunstancia intente reparar el receptor por su cuenta, ya que esto anulará la garantía.

Categoría	Problema	Solución probable
La unidad no enciende	<ol style="list-style-type: none"> El cable de alimentación de CA está desconectado. Mala conexión en el tomacorriente de CA o el tomacorriente no tiene corriente. 	<ol style="list-style-type: none"> Conecte el cable firmemente. Revise el tomacorriente usando una lámpara u otro equipo.

Categoría	Problema	Solución probable
No hay sonido	<ol style="list-style-type: none"> 1 Los cables de los altavoces se han desconectado. 2 El volumen está demasiado bajo. 3 El botón MUTE en el control remoto se encuentra presionado a la posición ON (Activado). 4 Los altavoces no están encendidos. 5 No se seleccionó la fuente de entrada correcta. 6 Los componentes no se interconectaron correctamente. 	<ol style="list-style-type: none"> 1 Revise las conexiones de los altavoces. 2 Ajuste el volumen. 3 Presione MUTE para cancelar el efecto de silenciamiento. 4 Presione SPEAKER A o SPEAKER B a la posición ON (Activado). 5 Seleccione la fuente de entrada correcta. 6 Realice las conexiones correctamente.
No se pueden recibir las emisoras	<ol style="list-style-type: none"> 1 No se ha conectado una antena. 2 No se ha sintonizado la frecuencia de la emisora deseada. 3 La antena se encuentra en la posición incorrecta. 	<ol style="list-style-type: none"> 1 Conexión de una antena 2 Sintonice la frecuencia de la emisora deseada. 3 Mueva la antena e intente sintonizar de nuevo.
No se pueden recibir las emisoras programadas	<ol style="list-style-type: none"> 1 Se ha memorizado una frecuencia equivocada para la emisora programada. 2 Se borraron las emisoras programadas. 	<ol style="list-style-type: none"> 1 Memorice la frecuencia correcta de la emisora. 2 Vuelva a memorizar las emisoras.
Recepción de FM deficiente	<ol style="list-style-type: none"> 1 No se ha conectado una antena. 2 La antena no está posicionada para obtener la mejor recepción. 	<ol style="list-style-type: none"> 1 Conexión de una antena 2 Cambie la posición de la antena.
Ruido de silbidos continuo durante la recepción de FM, especialmente cuando se recibe una transmisión estéreo.	Señales débiles.	<ol style="list-style-type: none"> 1 Cambie la posición de la antena. 2 Instale una antena FM exterior.

Categoría	Problema	Solución probable
Ruido de silbidos continuo o intermitente durante la recepción de AM, especialmente por la noche.	El ruido es causado por motores, lámparas fluorescentes o relámpagos.	<ol style="list-style-type: none"> 1 Mantenga el receptor alejado de las fuentes de ruido. 2 Instale una antena AM exterior.
No se puede grabar	<ol style="list-style-type: none"> 1 Los componentes no se seleccionaron correctamente. 2 Cada componente no funciona correctamente cuando se reproduce o graba. 	<ol style="list-style-type: none"> 1 Realice las conexiones correctamente. 2 Use cada componente correctamente.
La unidad de control remoto no funciona.	<ol style="list-style-type: none"> 1 Las pilas no están cargadas o están gastadas. 2 El sensor del control remoto está bloqueado. 	<ol style="list-style-type: none"> 1 Reemplace las pilas. 2 Retire el obstáculo.

Especificaciones

Nota

- El diseño y las especificaciones están sujetos a cambio sin aviso previo.
- El peso y las dimensiones mostradas son aproximados.
- Las especificaciones y la apariencia exterior se pueden alterar con el fin de mejoramiento.

Amplificador	Potencia de salida, modo estéreo, 8 Ω _{imp} , distorsión DHT 1%, 40 Hz-20 kHz: 2×100 W
	Distorsión armónica total, 8 Ω _{imp} , 100 W, 40 Hz-20 kHz: 0.04%
	Distorsión de intermodulación 60 Hz, 7 kHz= 4:1 SMPTE, 8Ω _{imp} , 100 W: 0.02 %
	Sensibilidad de entrada, 47 kΩ _{imp} , Phono [Tocadiscos] (MM): 2.5 mV
	Sensibilidad de entrada, 47 kΩ _{imp} , Línea (CD, Cinta, AUX): 200 mV
	Relación de señal-ruido, IHF "A" pesado, Tocadiscos (MM): 70 dB
	Relación de señal-ruido, IHF "A" pesado, Línea (CD, Cinta, AUX): 95 dB
	Respuesta de frecuencia de tocadiscos (MM), RIAA, 30 Hz-20 kHz: 8 dB +/- 3 dB
Respuesta de frecuencia de Línea (CD, Cinta, AUX), 20 Hz-100 kHz: 8 dB +/- 3 dB	
Nivel de salida Cinta/AUX OUT (Salida auxiliar), 2.2 kΩ: 200 mV	
Control de graves/agudos, 100 Hz/10 kHz: ±10 dB	

Sintonizador de FM	Rango de la frecuencia de sintonización: 87.5-108 MHz
	Sensibilidad utilizable, DHT 3 %, S/N 30 dB: 15 dBf
	Sensibilidad en silencio de 50 dB, mono/estéreo: 25.2 / 45.2 dBf
	Relación señal-ruido, 65 dBf, mono/estéreo: 68/65 dB
	Distorsión armónica total, 65 dBf, 1 kHz, mono/estéreo: 0.5 / 0.8%
	Respuesta en frecuencia, 20 Hz-14 kHz: 8 dB +/- 3 dB
	Separación estéreo, 1 kHz: 40 dB
	Relación de captura: 4 dB
	Relación de rechazo de IF: 80 dB
Sintonizador de AM	Rango de la frecuencia de sintonización: 520-1710 kHz
	Sensibilidad utilizable: 800 µV/m
	Relación de señal-ruido: 40 dB
	Selectividad: 25 dB
General	Fuente de alimentación: 120 V - 60 Hz
	Consumo de energía: 2.5 A
	Dimensiones (Ancho×Alto×Profundidad, incluyendo las partes que sobresalen): 17-3/8×5-1/2×14-3/4 pulgadas (440×141×376 mm)
	Peso (Neto): 19.8 lb. (9.0 kg)

Derechos de reproducción

© 2007 Insignia. Insignia y el logotipo de Insignia son marcas de comercio de Best Buy Enterprise Services, Inc. Otras marcas y nombres de productos son marcas comerciales o marcas registradas de sus dueños respectivos. Las especificaciones y características están sujetas a cambio sin aviso previo u obligación. Para reparación y soporte llamar al (877) 467-4289.

Avisos legales

FCC Parte 15

Este dispositivo satisface la parte 15 del reglamento FCC. La operación de este producto está sujeta a las dos condiciones siguientes: (1) Este dispositivo no puede causar interferencia dañina, y (2) este dispositivo debe aceptar cualquier interferencia recibida incluyendo interferencias que puedan causar una operación no deseada.

Este equipo ha sido sometido a prueba y se ha determinado que satisface los límites establecidos para ser clasificado como dispositivo digital de la Clase B de acuerdo con la Parte 15 del reglamento FCC. Estos límites se han establecido para proporcionar una protección razonable contra interferencias perjudiciales en una instalación residencial. Este equipo genera, usa y puede emitir energía de radiofrecuencia. Si no se instala y usa de acuerdo con las instrucciones, este aparato puede causar interferencias perjudiciales a las comunicaciones de radio. Sin embargo, no se garantiza que no ocurrirá interferencia en una instalación particular. Si el equipo causa interferencias perjudiciales en la recepción de la señal de radio o televisión, lo cual puede comprobarse encendiéndolo y apagándolo alternativamente, se recomienda al usuario corregir la interferencia mediante uno de los siguientes procedimientos:

- Cambie la orientación o la ubicación de la antena receptora.
- Aumente la distancia entre el equipo y el receptor.
- Conecte el equipo a un tomacorriente de un circuito distinto de aquel al que está conectado el receptor.
- Solicite consejo al distribuidor o a un técnico calificado para obtener ayuda.

Advertencia de la FCC

Cualquier cambio o modificación que no esté aprobado expresamente por la parte responsable por el cumplimiento con el reglamento de FCC puede anular la autoridad del usuario para operar el equipo.

Declaración del ICES-003 de Canadá

Este aparato digital de Clase B cumple con el ICES-003 canadiense.

Garantía

Garantía limitada de un año

Insignia Products ("Insignia") le garantiza a usted, el comprador original de este nuevo NS-R2000 ("el Producto"), que éste se encontrará libre de defectos de material o de mano de obra en su fabricación original por un periodo de un (1) año a partir de la fecha de compra del Producto ("Período de Garantía"). Este Producto debe ser comprado en un distribuidor autorizado de productos Insignia y empaçado con esta declaración de garantía. Esta garantía no cubre Productos reacondicionados. Si notifica a Insignia durante el Período de Garantía sobre un defecto cubierto por esta garantía que requiere reparación, los términos de esta garantía se aplican.

¿Cuánto dura la garantía?

El Período de Garantía dura por 1 año (365 días) a partir de la fecha en que compró el Producto. La fecha de compra se encuentra impresa en el recibo que recibió con el Producto.

¿Qué es lo que cubre esta garantía?

Durante el Período de Garantía, si un centro de reparación autorizado de Insignia concluye que la fabricación original del material o la mano de obra del Producto se encuentran defectuosos Insignia (cómo su opción exclusiva): (1) reparará el Producto con repuestos nuevos o reacondicionados; o (2) reemplazará el Producto con uno nuevo o con uno reacondicionado con repuestos equivalentes. Los Productos y repuestos reemplazados bajo esta garantía se volverán propiedad de Insignia y no se le regresarán a usted. Si se requiere la reparación de Productos o partes después de que se vence el Período de Garantía, usted deberá pagar todos los costos de mano de obra y de repuestos. Esta garantía estará vigente con tal que usted sea el dueño de su producto Insignia durante el periodo de garantía. El alcance de la garantía se termina si usted vende o transfiere el producto.

¿Cómo se obtiene la reparación de garantía?

Si ha comprado el Producto en una tienda de ventas, lleve su recibo original y el Producto a la tienda en donde lo compró. Asegúrese de que vuelva a colocar el Producto en su empaque original o en un empaque que provea la misma protección que el original. Si compró el Producto en un sitio Web, envíe por correo su recibo original y el Producto a la dirección postal listada en el sitio Web. Asegúrese de colocar el Producto en su empaque original o en un empaque que provea la misma protección que el original.

¿En dónde es válida la garantía?

Esta garantía sólo es válida al comprador original del producto en los Estados Unidos y en Canadá.

¿Qué es lo que no cubre la garantía?

Esta garantía no cubre:

- Capacitación del cliente
- Instalación
- Ajuste de configuración
- Daños cosméticos
- Daños debido a actos de la naturaleza, tal cómo rayos
- Accidentes
- Mal uso
- Abuso
- Negligencia
- Uso comercial
- Modificación de alguna parte del Producto, incluyendo la antena

Esta garantía tampoco cubre:

- Daño debido al uso o mantenimiento incorrecto
- La conexión a una fuente de voltaje incorrecta
- El intento de reparación por alguien que no sea una compañía autorizada por Insignia para reparar el Producto
- Productos vendidos tal cual (en el estado en que se encuentran) o con todas sus fallas
- Productos consumibles, tal cómo fusibles o baterías
- Productos en los cuales el número de serie asignado en la fábrica ha sido alterado o removido.

EL REEMPLAZO DE REPARACIÓN SEGÚN PROVISTO BAJO ESTA GARANTÍA ES SU ÚNICO RECURSO. INSIGNIA NO SERÁ RESPONSABLE POR DAÑOS INCIDENTALES O CONSECUENTES DEBIDO AL INCUMPLIMIENTO DE CUALQUIER GARANTÍA EXPRESA O IMPLÍCITA RELACIONADA CON ESTE PRODUCTO, INCLUYENDO PERO SIN LIMITARSE A LA PÉRDIDA DE INFORMACIÓN, LA PÉRDIDA DE NEGOCIOS O DE GANANCIAS. INSIGNIA PRODUCTS NO HACE NINGUNA OTRA GARANTÍA EXPRESA E IMPLÍCITA RELACIONADA A ESTE PRODUCTO, INCLUYENDO PERO SIN LIMITARSE A, CUALQUIER GARANTÍA IMPLÍCITA DE O CONDICIONES DE COMERCIALIZACIÓN O IDONEIDAD PARA UN USO PARTICULAR, ESTÁN LIMITADAS EN DURACIÓN AL PERÍODO DE GARANTÍA DECLARADO ANTERIORMENTE Y NINGUNA GARANTÍA YA SEA EXPRESA O IMPLÍCITA SE APLICARÁ DESPUÉS DEL PERÍODO DE GARANTÍA. ALGUNOS ESTADOS, PROVINCIAS Y JURISDICCIONES NO PERMITEN RESTRICCIONES EN CUANTO A LA DURACIÓN DE UNA GARANTÍA IMPLÍCITA, ASÍ QUE LA RESTRICCIÓN ANTERIOR PUEDE NO APLICARSE EN SU CASO. ESTA GARANTÍA LE DA DERECHOS LEGALES ESPECÍFICOS, Y USTED PUEDE POSEER OTROS DERECHOS QUE VARIAN DE ESTADO A ESTADO, O DE PROVINCIA A PROVINCIA.



Distributed by Insignia™ Products
Distribué par Insignia™ Products
Distribuido por Insignia™ Products

7601 Penn Avenue South
Richfield, MN USA 55423-3645
www.Insignia-Products.com

R1

© 2007 Insignia™ Products
All rights reserved. All other products and brand names are trademarks of their respective owners.

© 2007 produits Insignia™
Tous droits réservés. Tous les autres produits ou noms de marques sont des marques de commerce qui appartiennent à leurs propriétaires respectifs.

© 2007 productos Insignia™
Todos los derechos reservados. Todos los demás productos y marcas son marcas comerciales de sus respectivos dueños.